

Heller HUMBROL

SABB Viggen AJ 37

The prototype made its first flight on the 8th February 1967. Five versions are at present in service in the Swedish Air Force.

- AJ 37 All-weather attack version
- SK 37 Training two-seater
- SF 37 Photographic reconnaissance
- SH 37 All-weather maritime surveillance
- JA 37 Perfected version

Length 16.30 m
 Wingspan 10.60 m
 Engine one Pratt & Whitney, 7000 kp
 Height 5.60 m
 Maximum speed 2200 kph at 12000 m

Le prototype a fait son 1^{er} vol le 8 février 1967. Cinq versions sont actuellement en service dans l'armée de l'air Suédoise.

- AJ 37 version d'attaque tout temps
- SK 37 biplace d'entraînement
- SF 37 reconnaissance photographique
- SH 37 surveillance maritime tout temps
- JA 37 version perfectionnée.

Longueur 16.30 m
 Envergure 10.60 m
 Hauteur 5.60 m
 Moteur 1 Pratt & Whitney de 7000 kp
 Vitesse maxi 2200 km/h à 12000 m

Der Prototyp unternahm seinen ersten Flug am 8. Februar 1967. Fünf Versionen sind momentan bei der schwedischen Luftwaffe im Einsatz.

- AJ 37 Allwetter-Angriffsversion
- SK 37 Trainings-Zweisitzer
- SF 37 Fotografische-Aufklärung
- SH 37 Allwetter-Meeresüberwachung
- JA 37 Verbesserte Version.

Länge 16.30 m
 Spannweite 10.60 m
 Höhe 5.60 m
 Motor 1 Pratt & Whitney mit 7000 kp
 Höchstgeschwindigkeit 2200 km/h in 12000 m Höhe

El prototipo ha hecho su primer vuelo el día 8 de febrero de 1967, estando en la actualidad cinco versiones en servicio en el ejército del aire Sueco:

- AJ 37 versión de ataque todo tiempo
- SK 37 biplaza de entrenamiento
- SF 37 reconocimiento fotográfico
- SH 37 vigilancia marítima todo tiempo
- JA 37 versión perfeccionada

Longitud 16.30 m
 Envergadura 10.60 m
 Altura 5.60 m
 Motor 1 Pratt & Whitney de 7000 kgp

Il prototipo ha avuto il battesimo dell'aria l'8 Febbraio 1967. Cinque versioni di questo aereo sono state adottate dalle Forze Aeree svedesi:

- AJ 37, versione d'attacco con qualunque tempo
- SK 37, biposto di esercitazione
- SF 37, ricognizione fotografica
- SH 37, sorveglianza marittima con qualunque tempo
- JA 37, versione perfezionata

Lunghezza 16.30 m
 Apertura alare 10.60 m
 Altezza 5.60 m
 Motore 1 Pratt & Whitney da 7000 kup
 Velocità massima 2200 km/h a 12000 m

Het prototype voerde op 8 februari 1967 zijn eerste vlucht uit. Op dit ogenblik zijn er vijf versies in dienst bij de Zweedse Luchtmacht.

- AJ 37 aanvalversie in alle weersomstandigheden
- SK 37 tweepersoonsoefenvliegtuig
- SF 37 fotografische verkenning
- SH 37 zeebewaking in alle weersomstandigheden
- JA 37 geperfectioneerde versie

Lengte 16.30 m
 Spanwijdte 10.60 m
 Hoogte 5.60 m
 Motor 1 Pratt & Whitney van 7000 kp
 Maxi snelheid 2200 km/u op 12000 m

Prototypen flög för första gången den 8 februari 1967. Fem versioner används för närvarande av den svenska luftstyrkan:

- AJ 37 attackversion alla väder
- SK 37 tvåsitsigt träningsplan
- SF 37 spaningsplan som fotografarerar
- SH 37 sjöbevakning alla väder
- JA 37 förbättrad version

Längd 16.30 m
 Vingbredd 10.60 m
 Höjd 5.60 m
 Motor 1 Pratt & Whitney om 7000 kp
 Max. hastighet 2200 km/t vid 12000 m

Prototyypin lensi ensimmäistä kertaa 8 helmikuuta 1967. Ruotsin ilmo-

- AJ 37 joka sään hyökkäysversio
- SK 37 kaksipaikkainen harjoittelukone
- SF 37 lähestyjä (ottaa valokuvia)
- SH 37 joka sään merivartiokone
- JA 37 parannettu versio

Pituus 16.30 m
 Siipien väli 10.60 m
 Korkeus 5.60 m
 Moottori 1 Pratt et Whitney 7000 kp
 Maksiminopeus 2200 km/t 12000 m:n korkeudella

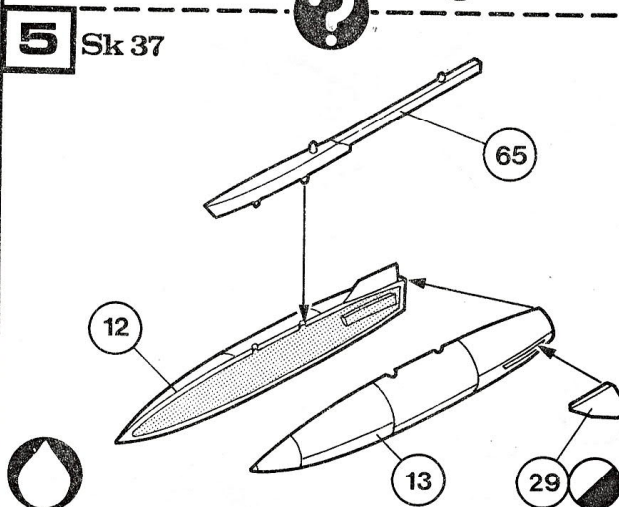
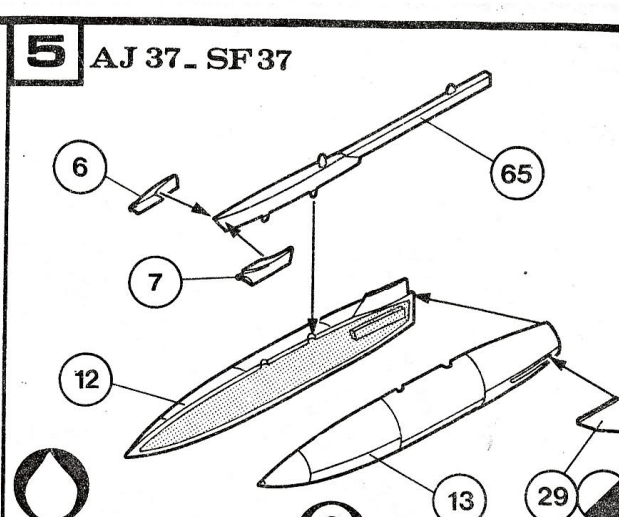
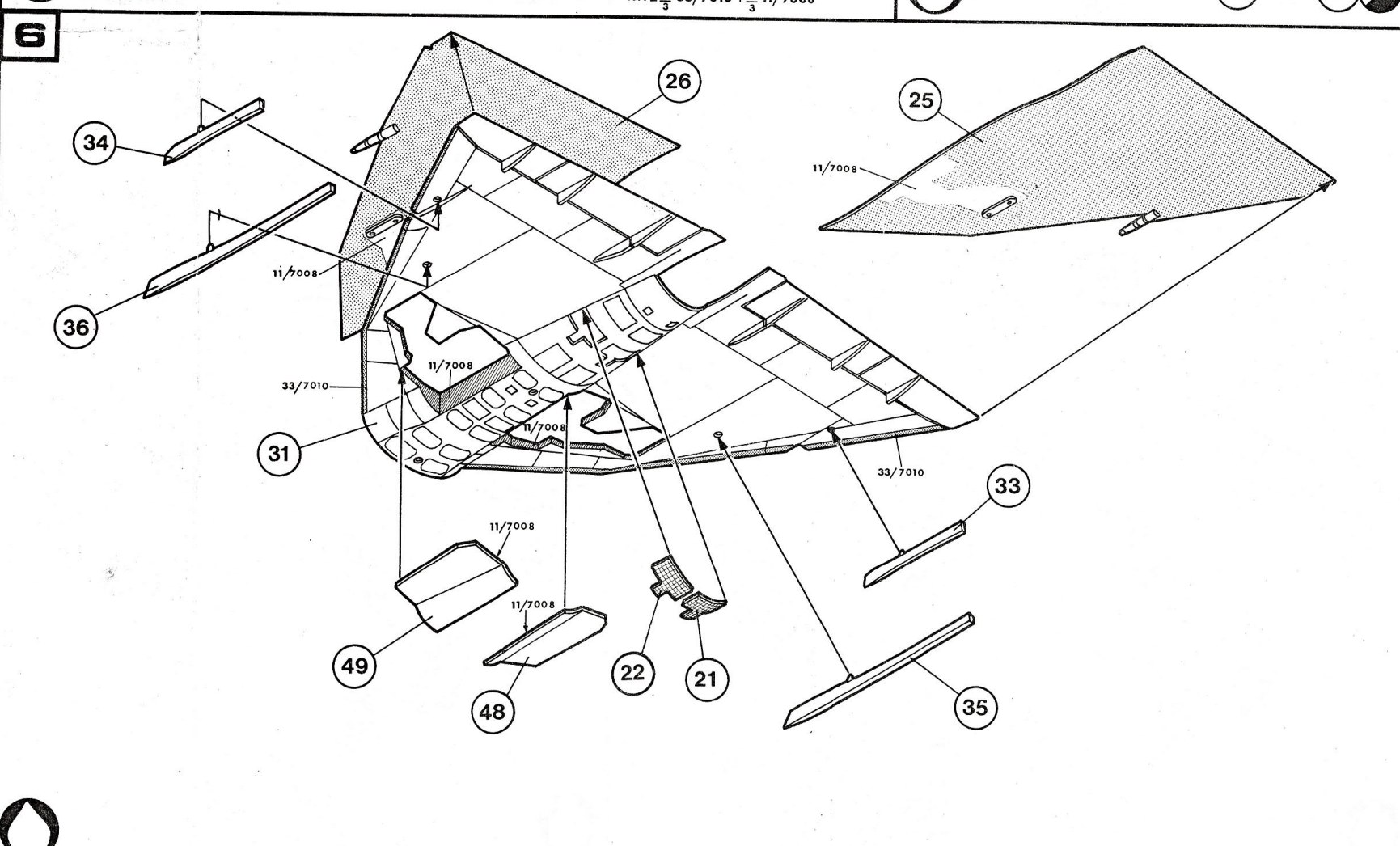
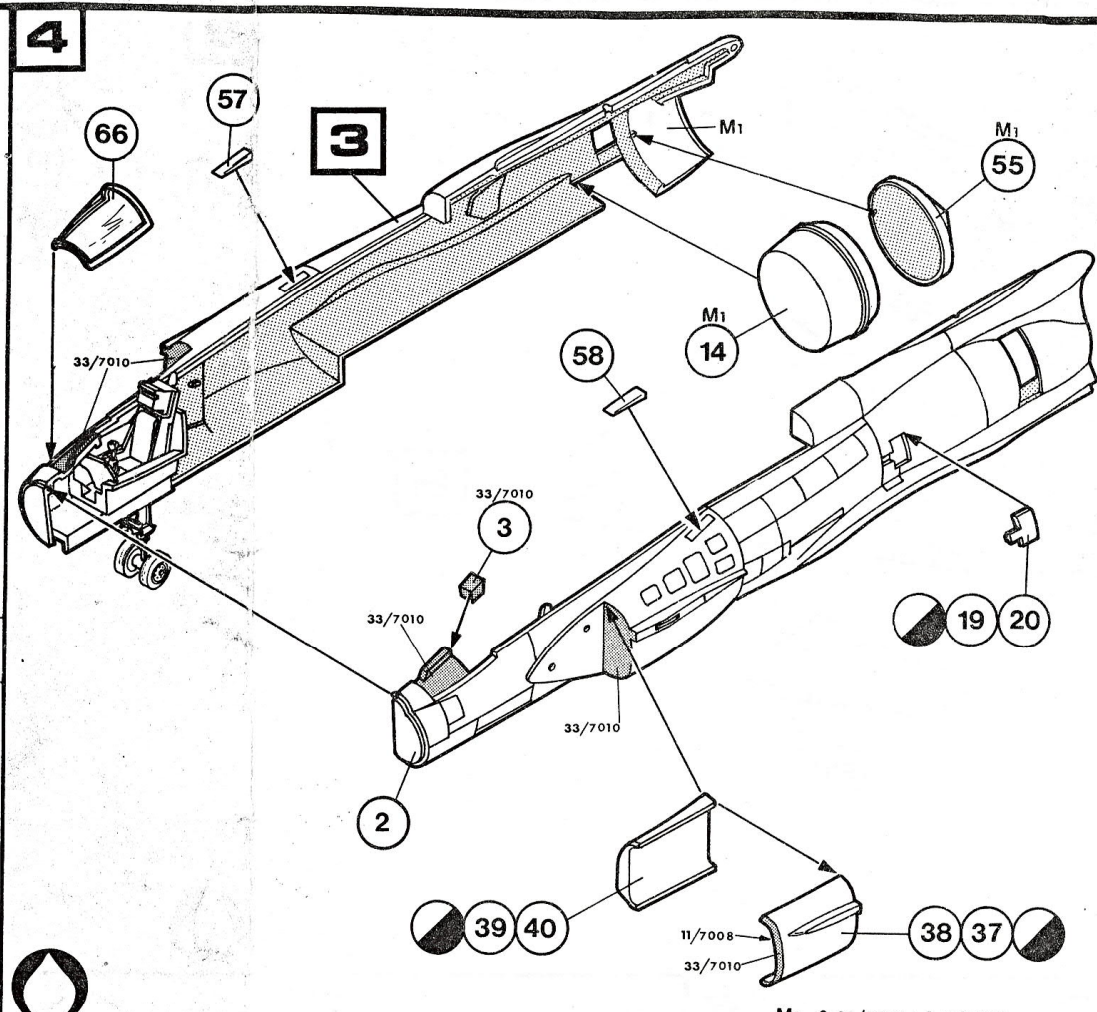
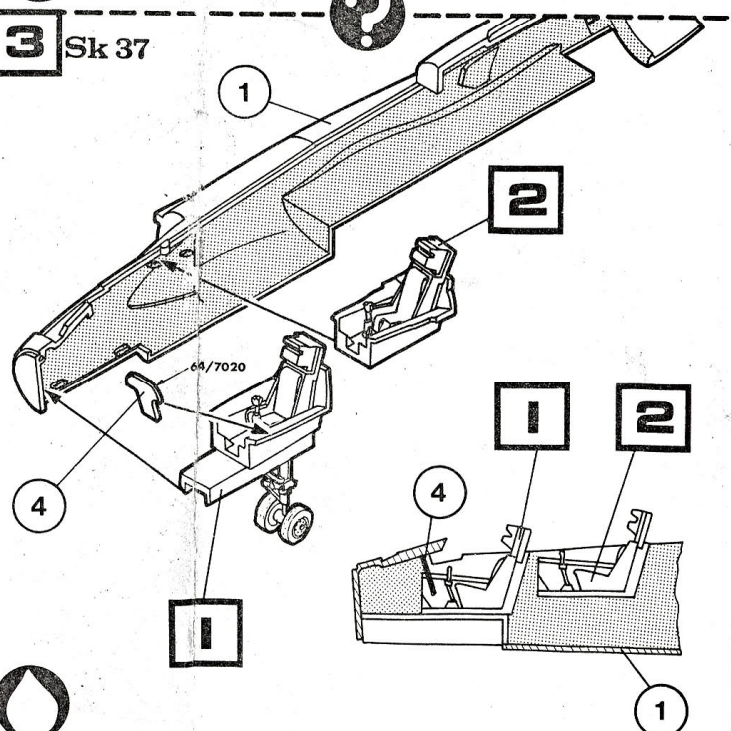
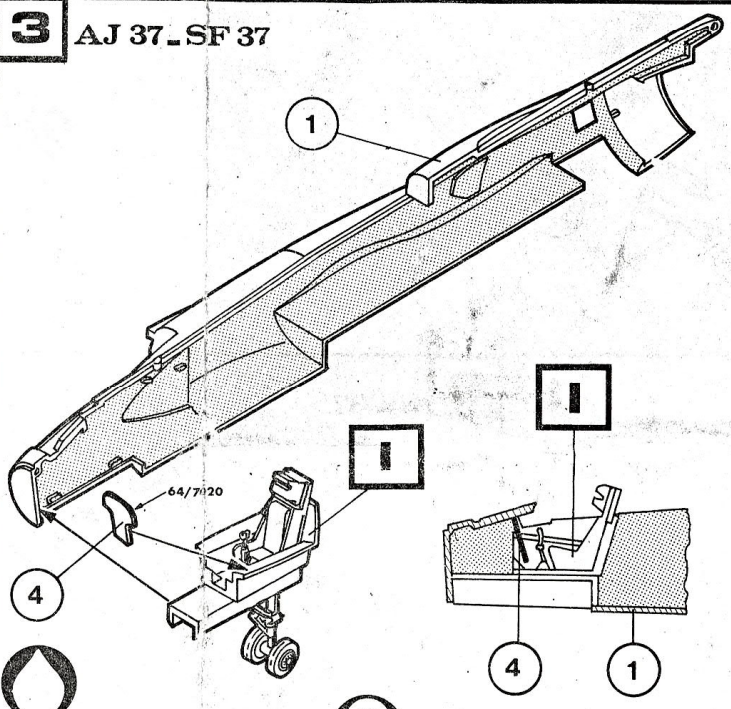
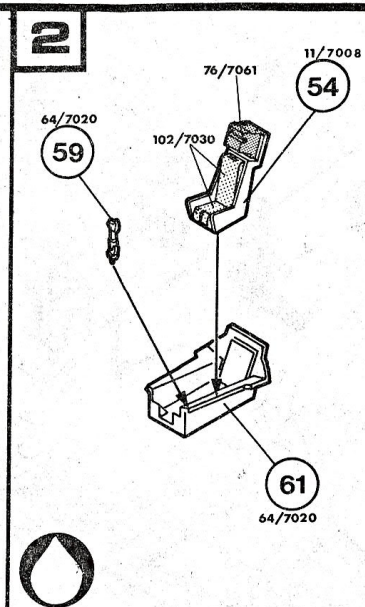
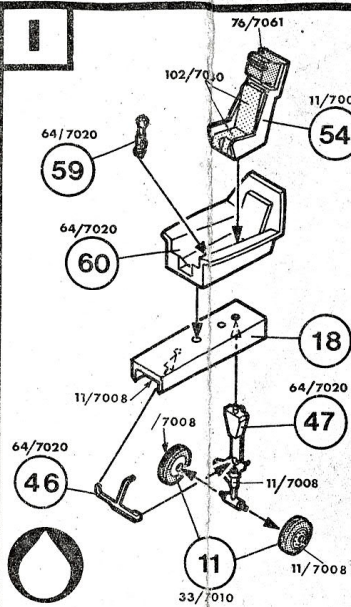

7

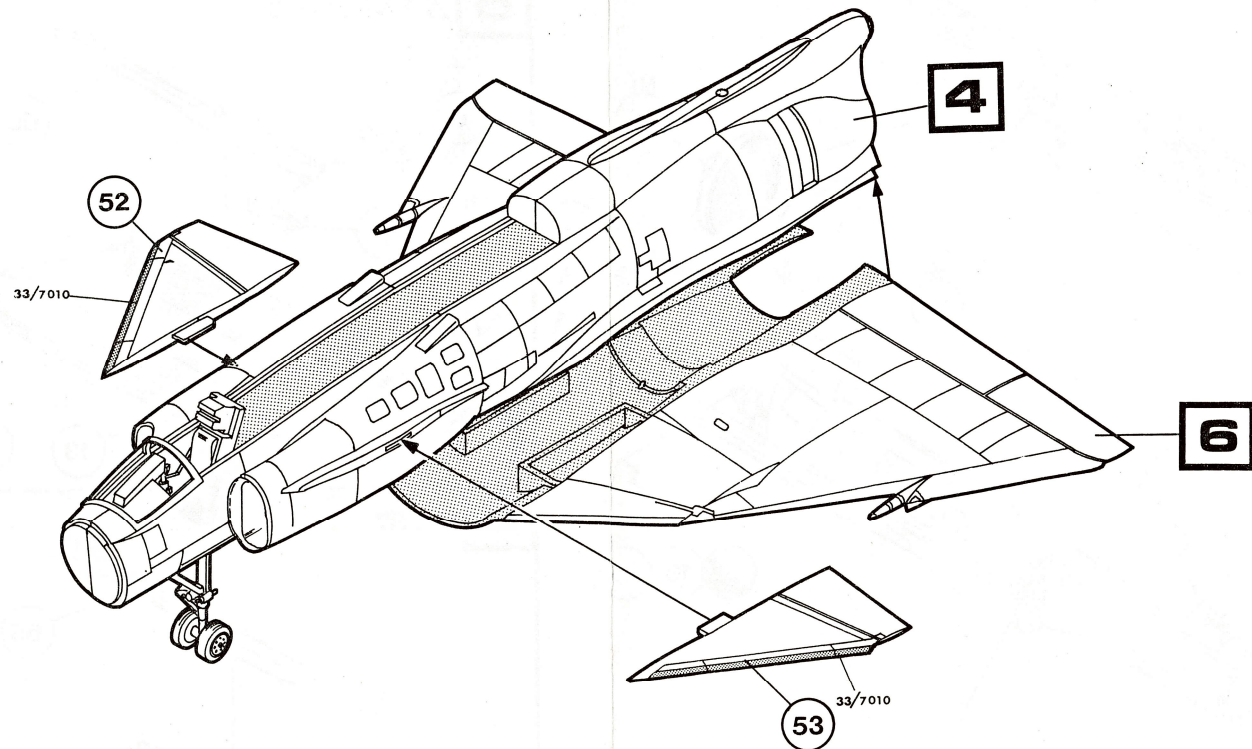

8

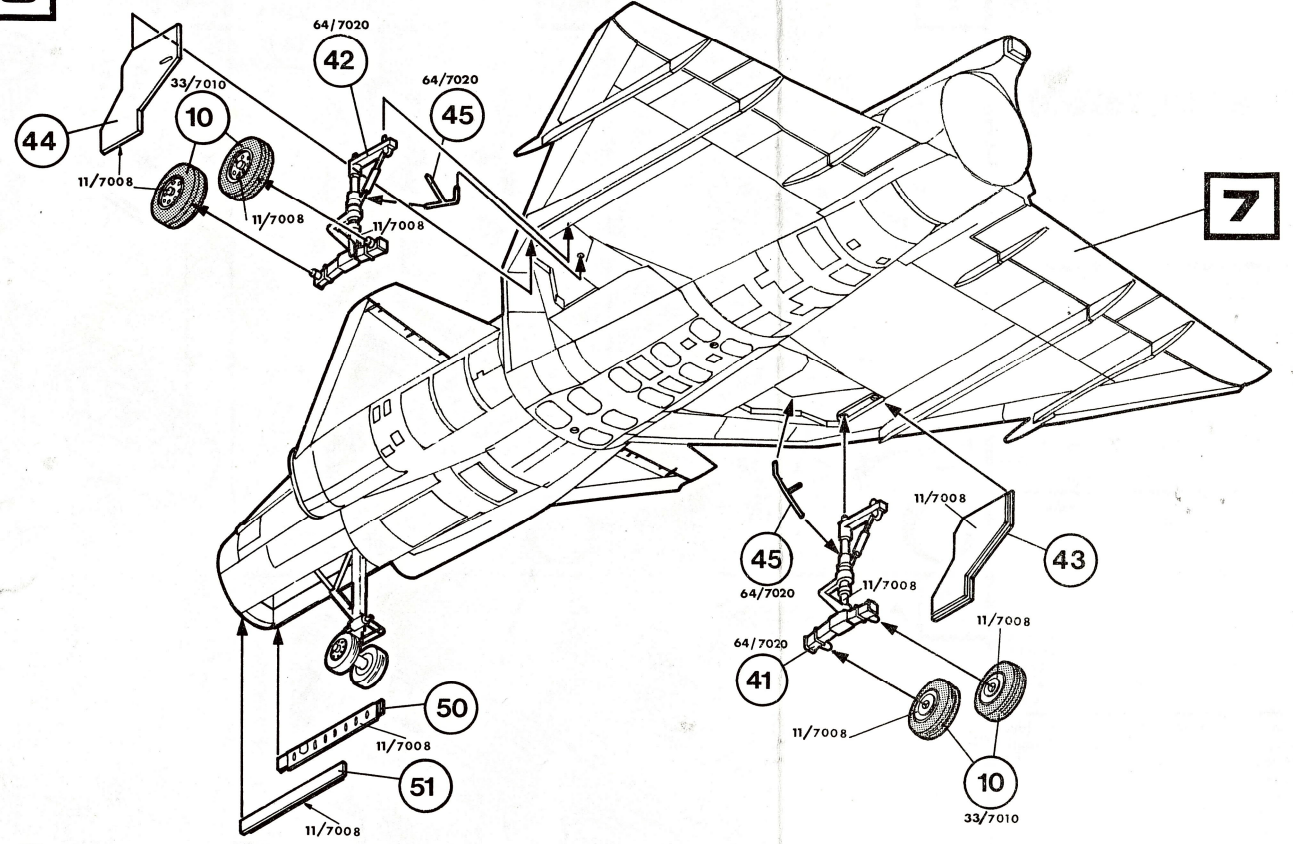

9 AJ 37

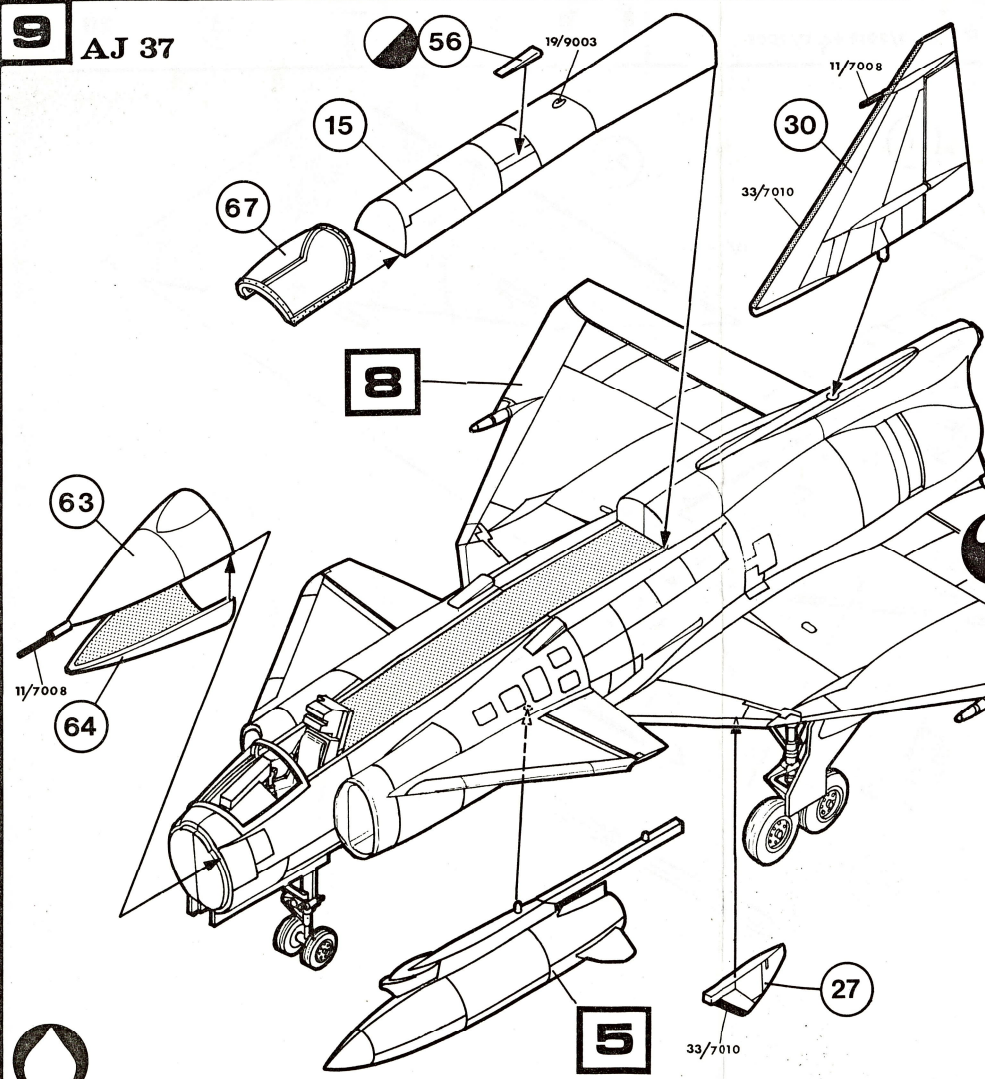

9 SF 37

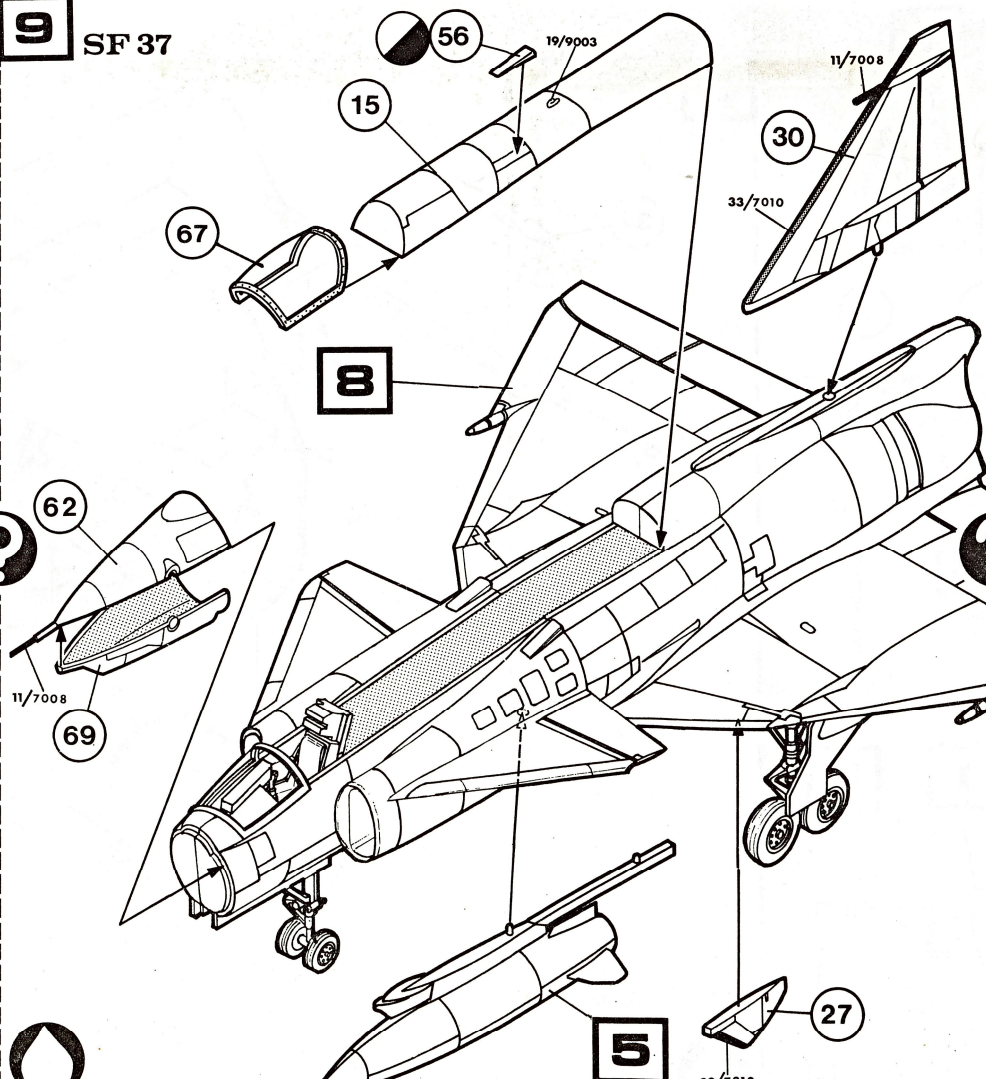

9 Sk 37

