

KTM250MX



★This kit contains parts to assemble one motorcycle.

★Der Kit enthält Teile für ein Motorrad.

1/12 MOTORCYCLE SERIES

When looking at the world motorcycle market, it appears to have been totally invaded by the Japanese manufacturers in recent years. Even the 500cc World Grand Prix events, from the winner to the losers seems to have that "Made in Japan" mark on the frames. If you look closely at the market you will find that there are still numerous motorcycle manufacturers outside of Japan and one that made its mark recently is the KTM corporation of Austria. KTM was founded in 1953 and in those bygone days manufactured mostly mopeds and street bikes. It was not until the 70's that they even began to make their own motors. It was at about this time that KTM started looking at the motocross market and associated racing events. In 1977 they produced a 250cc motocross bike for the World Motocross Championship and took the checkered flag for the win. This achievement turned a lot of heads towards this small company of superb bike makers. KTM was already known for their fine workmanship, and employing only the finest of materials. So much so that they were referred to as the "Rolls-Royce" on two wheels. In 1984 KTM again challenged all comers for the Motocross Championships with their masterpiece, ridden by Heinz Kinigadner. The replica of this winning machine, the KTM 250 MX is powered by the two stroke 247cc liquid cooled single cylinder engine, using a 67.5 x 69 bore and stroke which produces 45hp. Wrapped in a double cradle frame of

special alloy pipe, and utilizing a Marzocchi front suspension. KTM's original Pro-Lever rear suspension with White-Power coil damper unit, plus the weight savings of magnesium parts, this world beater ended up with a dry weight of only 96.5kgs. Braking for this grueling race was a duplex drum system at the rear and single disc at front. This bike was raced with an all red frame which contrasted nicely with the all white tank and fenders, so that it was easy to spot in the distance. Motocross bikes are not noted for their beauty, but the slender shape of the KTM 250 MX along with its smooth performance over the rough terrain give it a beauty all its own. Old world craftsmanship is still alive and well at the KTM works in Austria, and you still get that "Hand Made" impression when riding on this World Champion replica KTM 250 MX.

* * *
Wenn man den Motorrad-Weltmarkt in den letzten Jahren betrachtet, hat es den Anschein, dass er vollkommen von den Japanern beherrscht wird. Sogar bei Grand Prix - Läufern der 500 cc Klasse, sieht man vom Ersten bis zum Letzten, Motorräder, die das "Made in Japan" auf dem Rahmen haben. Bei genauerem Hinsehen, sieht man aber auch Maschinen, die von Herstellern kommen, die ausserhalb Japans produzieren und eine davon ist die KTM aus Österreich. KTM wurde 1953 gegründet und stellte damals nur Mopeds und Strassen-Motorräder her. Erst 1970 begann KTM eigene Motore herzustellen und um diese Zeit auch

in den Motorsport einzusteigen. Für die Motocross-Meisterschaft 1977 wurde eine 250cc Maschine gebaut und konnte sofort auf dem ersten Platz abgewunken werden. Diese Leistung machte Viele auf die kleine Firma aufmerksam, obwohl KTM schon für beste Handarbeit und durch Verwendung nur besten Materials bekannt war. KTM-Maschinen sind die Rolls-Royce auf zwei Rädern. 1984 sah man Heinz Kinigadner auf der KTM 250 ganz gross im Motocross herauskommen. Die KTM 250 MX ist eine Replica der Meistermaschine mit 247 cc, ein Zweitakter mit einem Zylinder und Wasserkühlung, die Bohrung beträgt 67,5 x 69 und die Leistung liegt bei 45 PS. Der Motor sitzt in einem Rahmen aus Spezial-Legierung, vorne ist die Marzocchi-Aufhängung, hinten die KTM Pro-Lever-Aufhängung mit White-Power Öldämpfer eingebaut. Eine Gewichtseinsparung bringt die Verwendung von Teilen aus Magnesium. Die Maschine hat ein Trockengewicht von 96,5 Kilo. Das Bremssystem arbeitet vorne mit einer Bremsscheibe und hinten mit einer Duplexbremse. Die Motocross-Maschine hatte im Rennen einen roten Rahmen, weissen Tank und weisse Schutzbleche und war jederzeit - auch auf Entfernung - gut zu sehen. Motocross-Räder sehen eigentlich nicht so schön aus, aber wie diese filigrane KTM 250 MX mit voller Pulle über den Kurs geht - es sieht schon toll aus. Dass es immer noch die alte Handarbeit von früher gibt, beweist die KTM, aber den richtigen Eindruck bekommt man erst, wenn man selbst darauf sitzt und Gas gibt.

READ BEFORE ASSEMBLY.

ERST LESEN — DANN BAUEN.

- ★ Study the instructions and photographs before commencing assembly.
- ★ You will need a sharp knife, a screwdriver, a file and a pair of pliers.
- ★ Use cement sparingly. Use only enough to make a good bond.
- ★ Apply cement to both parts to be joined.

- ★ Make sure to ventilate room, when you use cement and paints.

This mark denotes paint color, with color names and numbers for Tamiya Acrylic Paints and Tamiya Paint Markers. Page 6 has detailed painting instructions; however, some parts should be painted prior to model's completion, and these are called out during assembly.

- ★ Vor Beginn die Bauanleitung studieren und den Nummern nach die Elemente zusammenbauen.

- ★ Bauteile nicht vom Spritzling abzwicken, vorsichtig abschneiden oder abwickeln.

- ★ Teile vor Kleben zusammenhalten, auf genauen Sitz achten. Nicht zuviel Klebstoff verwenden. Kleine Teile hält man mit Pinzette fest.

- ★ Abziehbilder vorsichtig von der Unterlage im Wasser abschieben, auf richtigen Sitz achten und gut trocknen lassen.

- ★ Der Bastelraum sollte bei Verwendung von Farben und Klebstoff gut gelüftet sein.

- ★ Dieses Zeichen zeigt die Farbe und Farbnnummer der Tamiya Acrylfarben und Paint Marker.

CUTTING OFF PARTS

Do not break parts away from sprue, but remove them carefully with a cutting tool.

ABSCHNEIDEN EINZELNER TEILE

Bauteile nicht vom Spritzling abzwicken, vorsichtig abschneiden oder abwickeln.

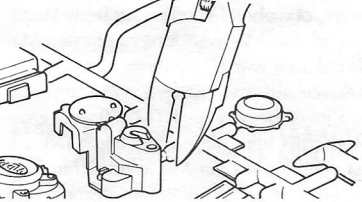

4 REAR WHEEL HINTERREIFEN

Before cementing plated parts, remove plating with a knife etc. from the surface to which cement is applied.

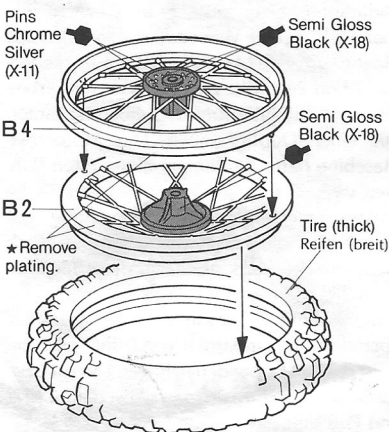

1 ASSEMBLY OF ENGINE MOTORENBAU

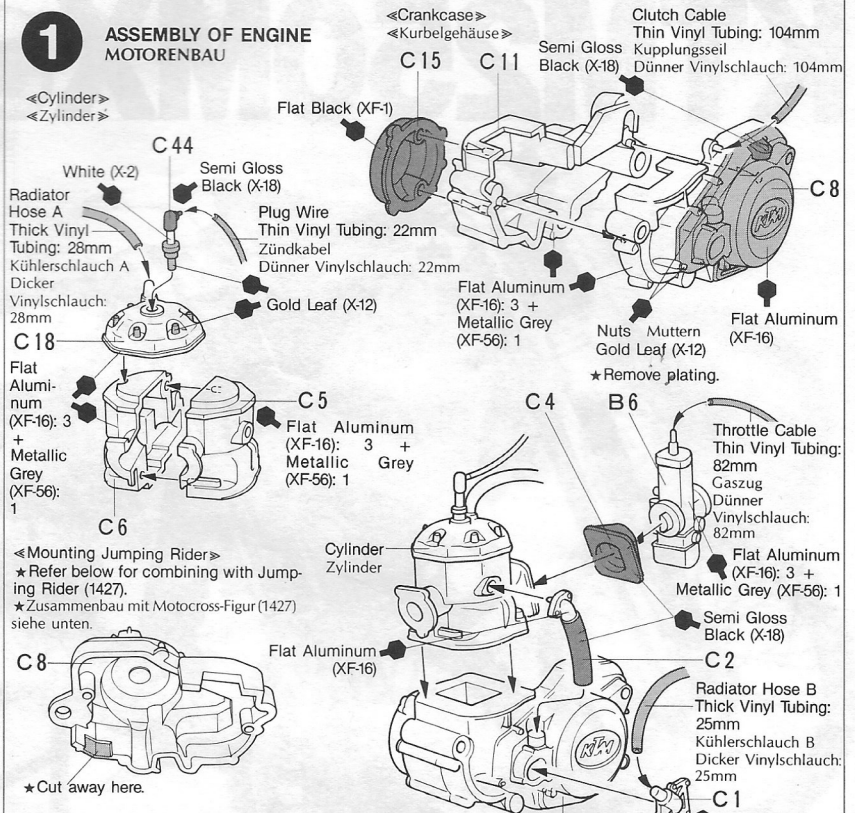

2 REAR SHOCK ABSORBER HINTERER STOSSDÄMPFER

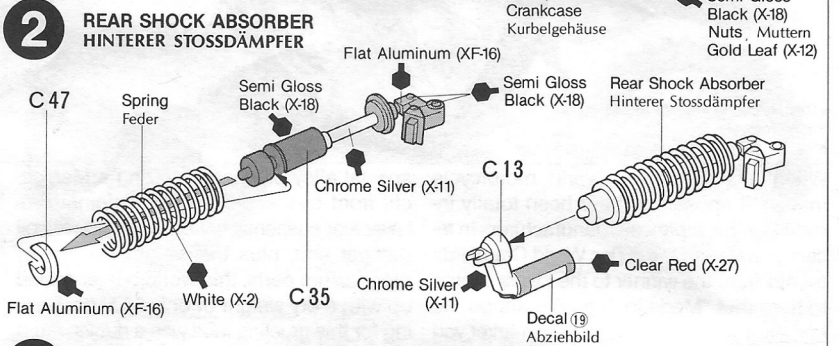

3 ATTACHING ENGINE EINBAU MOTOR IN RAHMEN

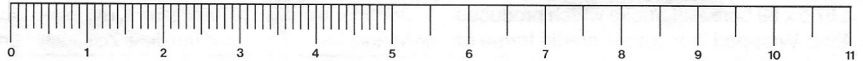
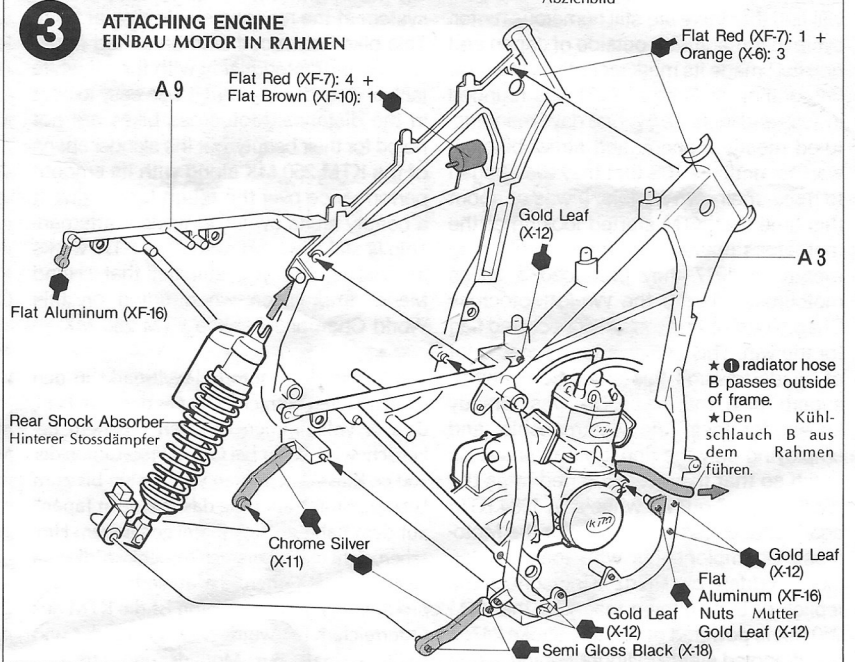

4 CHAIN KETTE

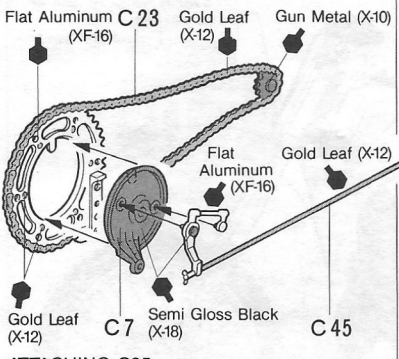

ATTACHING C25 EINBAU VON C25
 Attach between chain and rod. Refer to figure below.

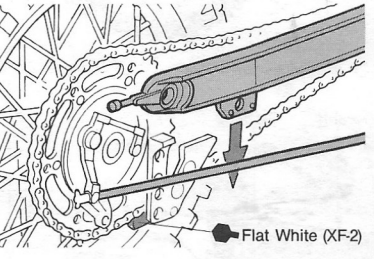

5 AIR CLEANER LUFFILTER

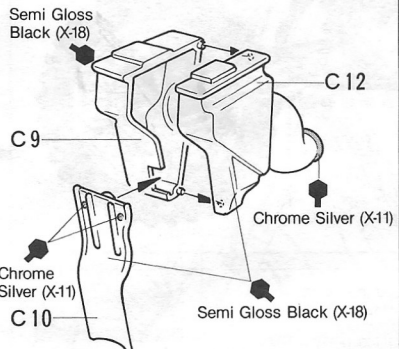

ATTACHING SWING ARM EINBAU DER HINTERRADGABEL
 Attach swing arm to rear shock absorber as shown below.
 Den Schwingarm, wie unten gezeigt, am Stossdämpfer anbringen.

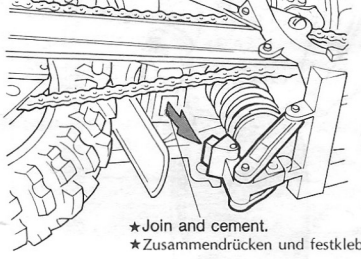

*Join and cement.
 *Zusammendrücken und festkleben.

TAMIYA ACRYLIC PAINTS
 Need precise color matching? Try the new Tamiya acrylic paints. Engineered by modelers for modeler's use. The final cover for the finest models. Insist on Tamiya for perfect results.

4 ASSEMBLY OF SWING ARM MONTAGE DER HINTERRADGABEL

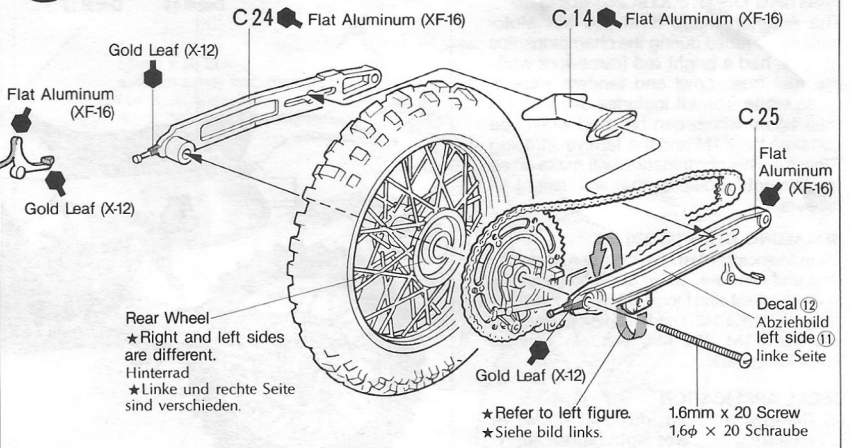

5 ATTACHING SWING ARM EINBAU DER HINTERRADGABEL

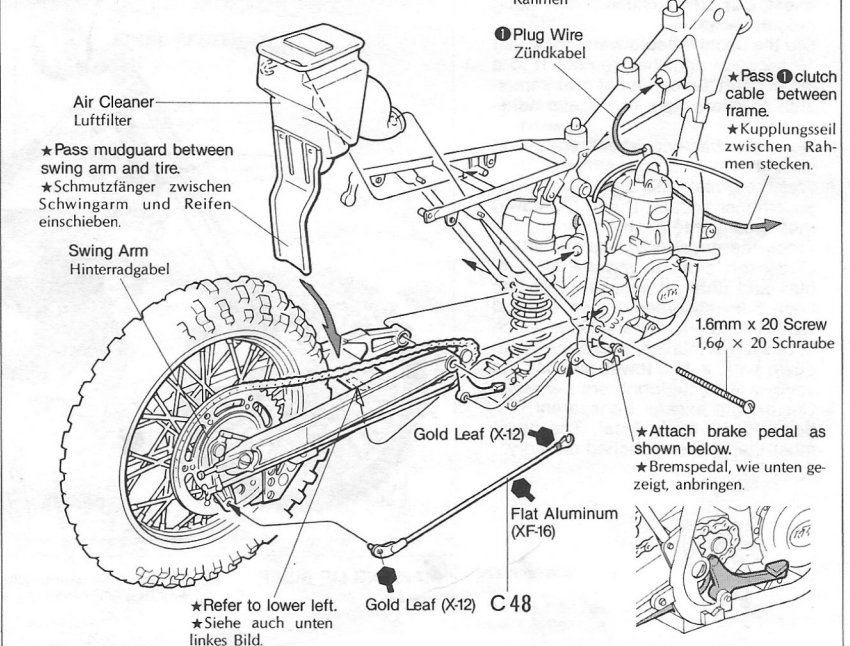

6 ATTACHING RADIATOR EINBAU DES KÜHLERS

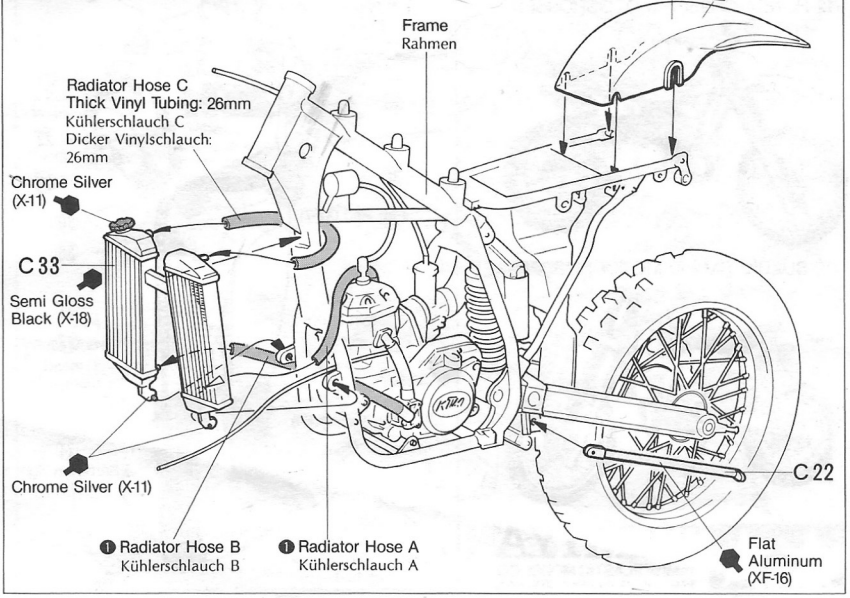

7 STAND STÄNDER

- 1 Tilt C26 and pass it between C27.
- 2 Drop down C26 and cement to C27.
- 1 Erst C26 schräg in C27 stecken.
- 2 Dann C26 nach unten drücken und an C27 festkleben.

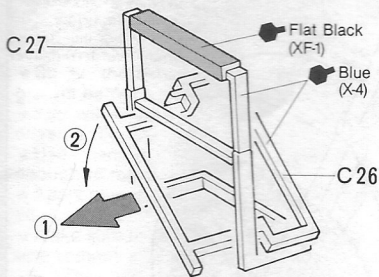

8 FRONT WHEEL VORDERRAD

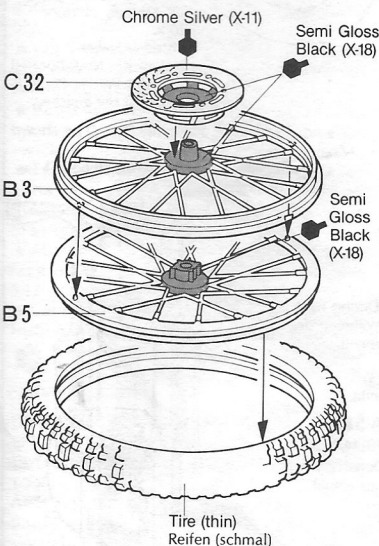

ASSEMBLY OF WHITE-POWER FRONT FORK

When using White-Power front fork, refer below.
 ZUSAMMENBAU DER WHITE-POWER VORDERRADGABEL
 Wenn WHITE-POWER Gabel eingebaut wird, siehe Bild unten.

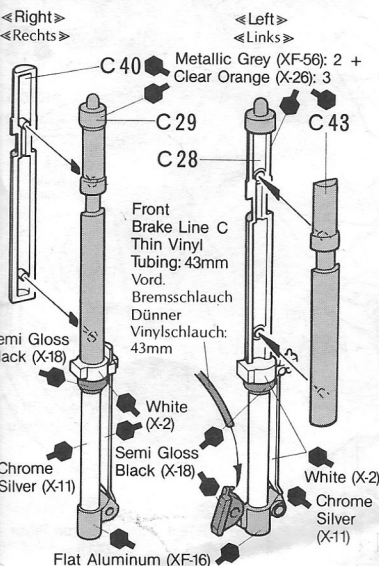

7 EXHAUST PIPE AUSPUFFROHRE

«Position of C19 & C20»

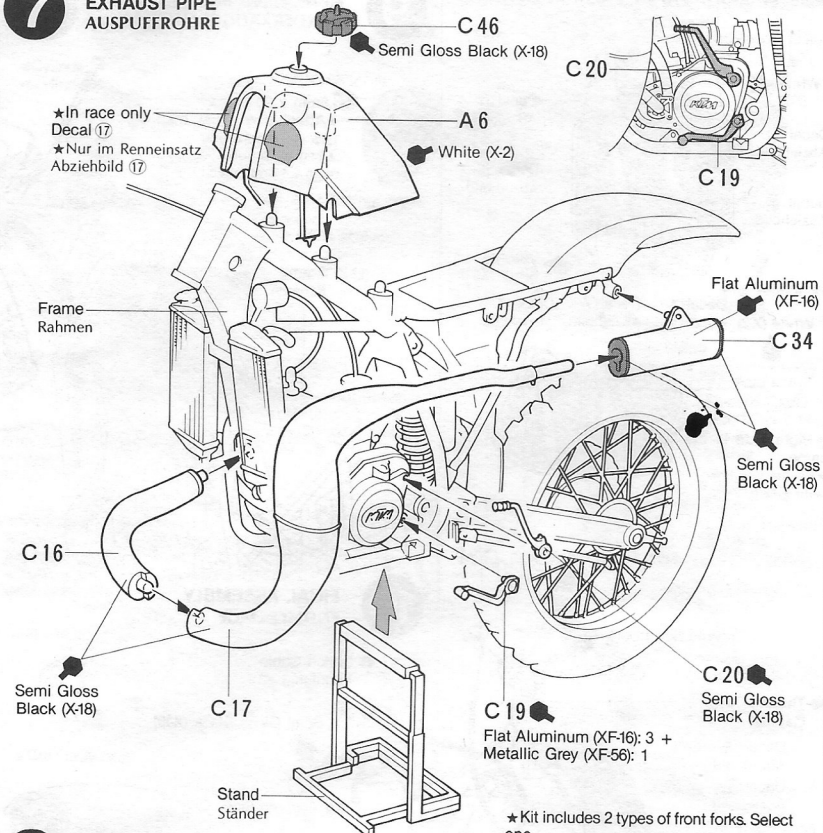

8 FRONT FORK VORDERRADGABEL

«Marzocchi Front Fork»
 «MARZOCCHI Vorderradgabel»

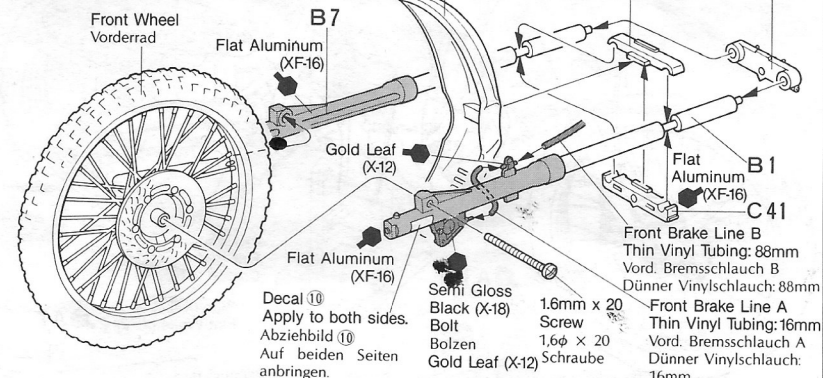

«White-Power Front Fork»
 «WHITE-POWER Vorderradgabel»

★ Refer to left figure for making right and left front forks.
 ★ Vorderer Bremschlauch Einbau siehe Bild links.

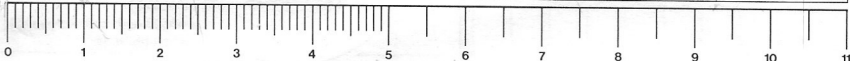
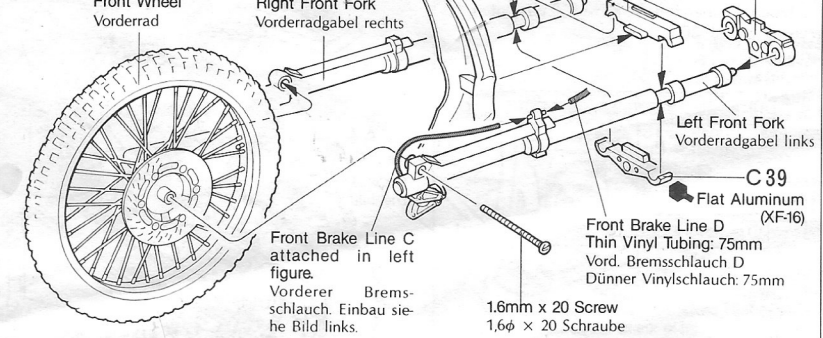

10 RACING MARKINGS MARKIERUNG DER RENNMASCHINEN

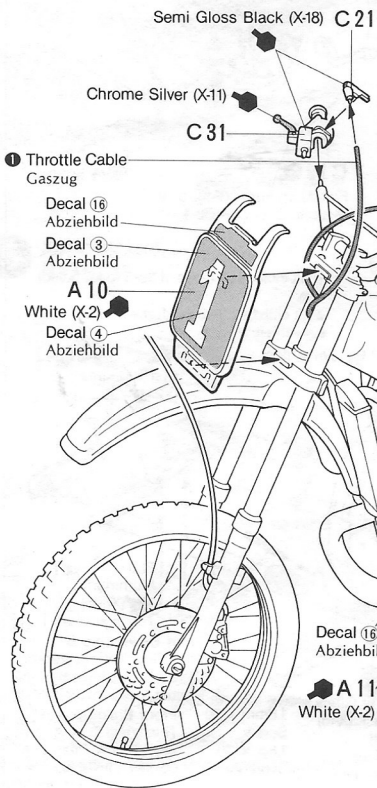
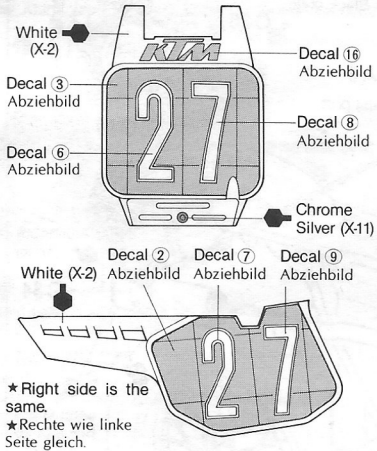

MARKING OF SWING ARM DURING RACE When KTM 250 is raced, decal 35 is overlapped in the place shown below. BILDER AUF DEM SCHWINGARM IM RENNEN

Nach dem Rennen hat die KTM 250 das unten gezeigte Decal 35.

«Right»
«Rechts»



Decal 35 Abziehbild

«Left»
«Links»

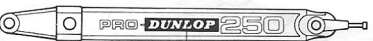

Decal 35 Abziehbild

9 ATTACHING FRONT FORK VORDERRADGABEL EINBAU

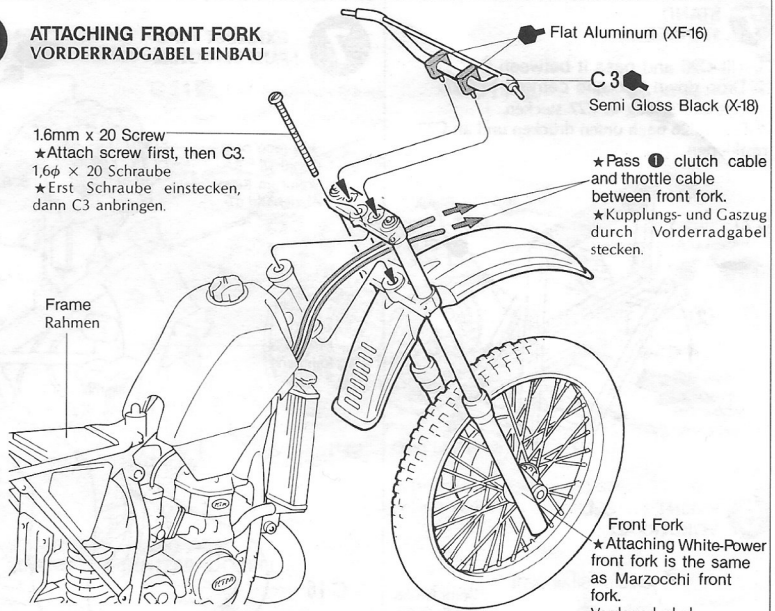

10 FINAL ASSEMBLY ENDMONTAGE

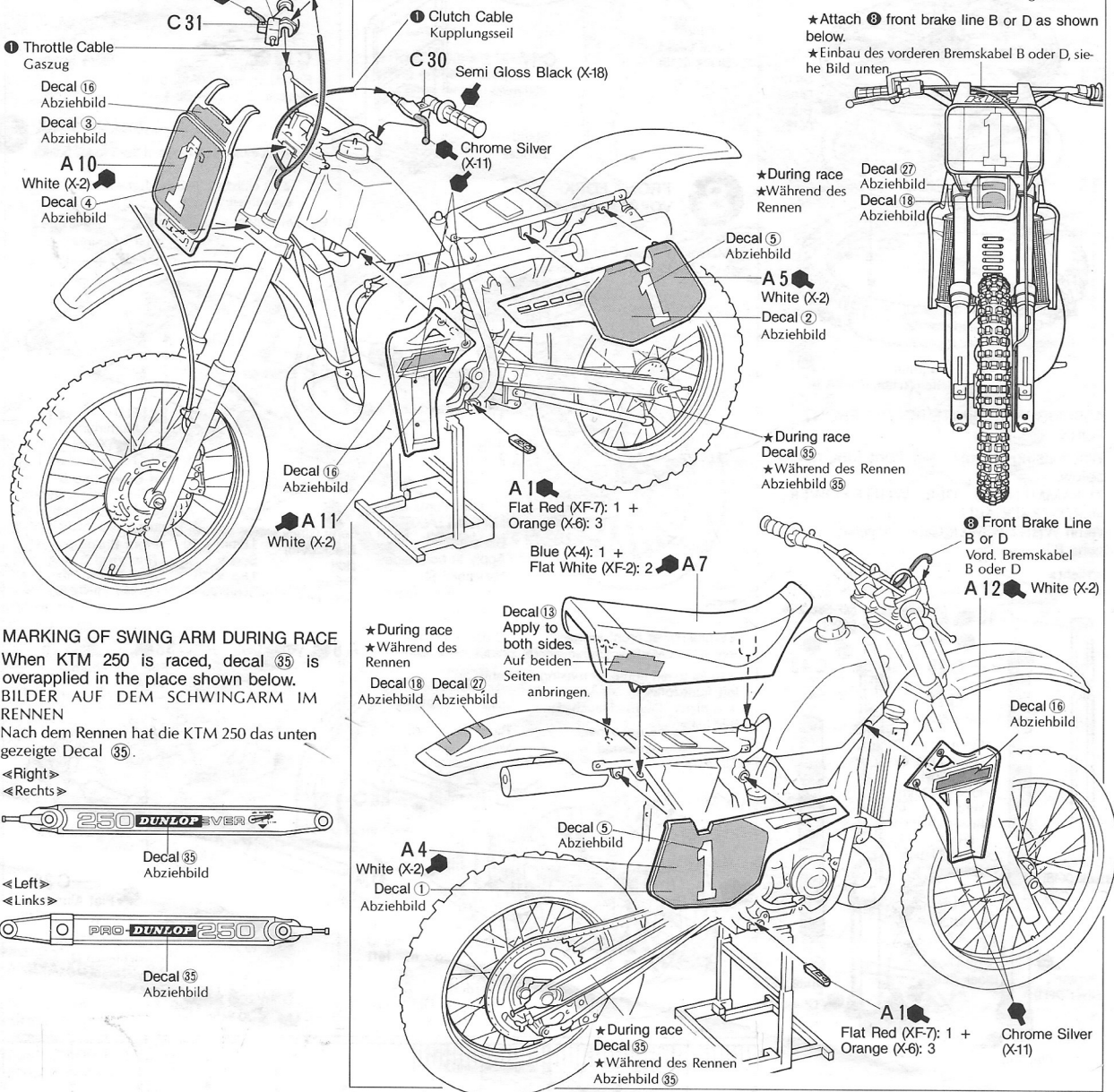

PAINTING

PAINTING OF THE KTM 250 MX

The Austrian made KTM 250 MX Motocrosser, as raced during the championships in 1984, had a bright red framework while the fuel tank, cowl and fenders were in gloss white. The kit includes decals for a rider figure which can be used when you combine the KTM and the Tamiya Jumping Rider kit. This combination will make an attractive action display that will delight all viewers.

BEMALUNG DER KTM 250 MX

Diese Motocross-Maschine hat einen roten Rahmen und den Tank, sowie die Schutzbleche in weiss. Im Kit sind Decals für eine Motocross-Fahrer-Figur (Kit 1427) und mit dieser Figur, wird aus der KTM 250 MX, erst ein richtiges Ausstellungsstück.

DECAL APPLICATION

- (1) Remove all dust, dirt and adhesive smears with a wet cloth before applying any decals.
- (2) The decal to be applied should be removed beforehand from the decal sheet. Cut off translucent film along colored parts.
- (3) Dip the decal in tepid water for about 10 seconds and then remove it to a clean cloth. Be careful of over immersion to avoid loss of decal's adhesive.
- (4) Hold the backing sheet edge and slide the decal onto the model.
- (5) Wet the decal with a little water on your finger so that it can be moved more easily into position.
- (6) Press the decal down gently with a clean soft cloth to remove air bubbles and until all excess water has been fully absorbed. When a decal has to be applied to a surface which is uneven or curved, press the decal down with a hot towel so that the decal will fit the contours perfectly. Cut off the excess transparent portion around each decal. The decal must then not be touched until dry.

MARKING OF KTM 250 MX

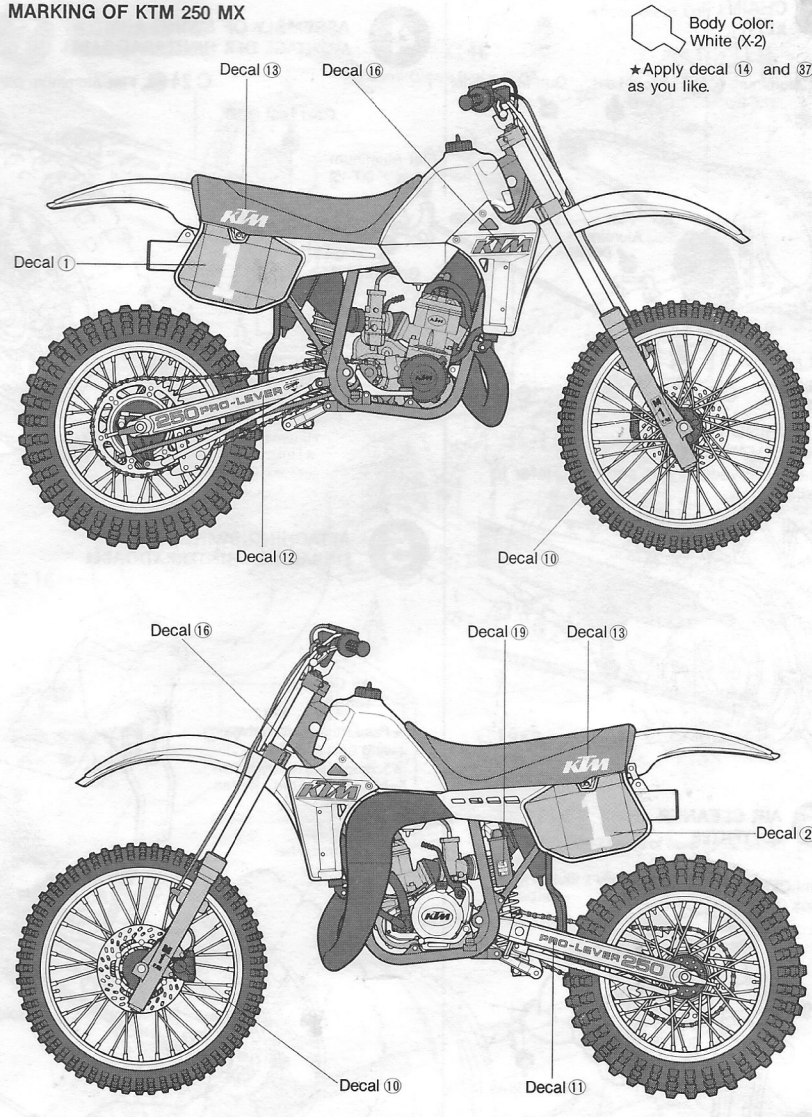

BUILD A COLLECTION OF TAMIYA PRECISION MOTORCYCLE MODELS

1/12 HONDA CR250R MOTOCROSSER

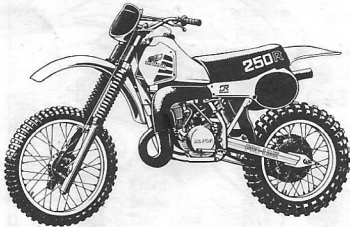

1/12 SUZUKI RM250 MOTOCROSSER

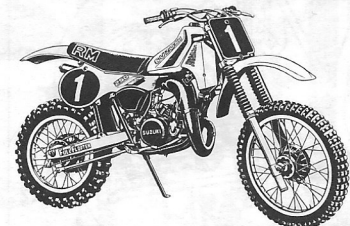

MARKING OF RIDER

★Rider figure is not included in this kit.
★MOTOCROSS-Fahrer-Figur (1427) ist nicht im Kit.

