

PLASTIC MODEL KITS
LIMITED EDITION
CAT.NO.7291

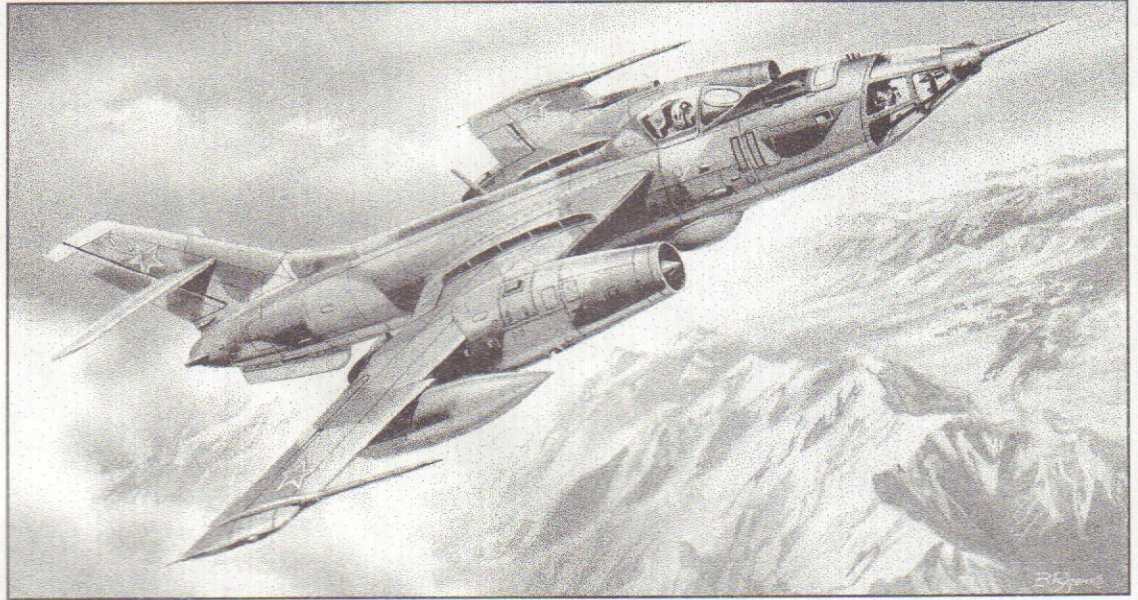

SPAN : 163 mm
LENGTH : 283 mm
PARTS : 98 pieces
SCALE:1/72



In January, 1966 the first serial aircraft Yak-28R went down from the stocks of Irkutsk aircraft manufacturing facilities. The aircraft was built on the base of Yak-28I with substantial construction changes. The radar station "Initsiativa (Initiative) 3" was set on the aircraft. The cockpit enclosure was enlarged and glaring area of forward fuselage was extended for increasing the field of view from the navigator's cabin. Three compartments for five interchangeable variants of reconnaissance equipment were set instead of the bomb compartment. The tankage was increased by 550 litres. 183 aircrafts in different versions were produced. Yak-28R proved to be the best representative of all the Yak-28 family.

Technical and tactical specifications of Yak-28R :

Length	20,340 m	Height	4,300 m	Maximum start weight	17645 kg	Ceiling	15650 m
Span	11,780 m	Wing area	35,25 m ²	Maximum speed	1805 kph		



В январе 1966 года первые серийные самолеты Як-28Р сошли со ступелей Иркутского завода. Самолет строили на базе Як-28И, выполняя значительные конструктивные изменения. На машине установили РЛС «Инициатива 3», увеличили по высоте фонарь кабины летчика, для улучшения обзора из кабины штурмана увеличили площадь остекления носовой части фюзеляжа. Вместо бомбоотсека оборудовали три отсека для пяти сменных вариантов разведывательного оборудования. Емкость топливных баков увеличили на 550 литров. Было выпущено 183 самолета в различных вариантах. Як-28Р оказался наиболее удачным вариантом из всего семейства Як-28-х.

Тактико-технические характеристики самолета Як-28Р :

Длина	20,340 м	Высота	4,300 м	Максимальный взлетный вес	17645 кг	Потолок	15650 м
Размах	11,780 м	Площадь крыла	35,25 м ²	Максимальная скорость	1805 км/ч		

The model is executed on technology short run and is intended only for experienced modelers
Word-wide distributor for AMODEL kits : IBG, Warszawa, Poland
Fax: (4822) 842-56-29 ; E-Mail: ibgsc@ibg.com.pl

Модель выполнена по технологии short run и предназначена только для опытных моделистов
Дистрибьютор моделей AMODEL : IBG, Варшава, Польша
Факс: (4822) 842-56-29 ; E-Mail: ibgsc@ibg.com.pl



USED SYMBOLS / ИСПОЛЗУЕМЫЕ СИМВОЛЫ

1 STAGES OF ASSEMBLY
ЭТАПЫ СБОРКИ

1 NUMBER PARTS
НОМЕР ДЕТАЛИ

1 APPLY DECALS
НАНЕСТИ ДЕКАЛЬ

A TO PAINT
ОКРАСИТЬ

GLUE
КЛЕИТЬ

NO GLUE
НЕ КЛЕИТЬ

? OPTIONAL
НА ВЫБОР

MAKE A HOLE
ВЫПОЛНИТЬ ОТВЕРСТИЕ

DETACH WITH KNIFE
ОТДЕЛИТЬ НОЖОМ

2x QUANTITY OF OPERATIONS(PARTS)
КОЛИЧЕСТВО ОПЕРАЦИЙ(ДЕТАЛЕЙ)



USED PAINTS / ИСПОЛЗУЕМЫЕ КРАСКИ

A HUMBROL 56
ALUMINIUM
АЛЮМИНИЙ

B HUMBROL 34
WHITE
БЕЛЫЙ

C HUMBROL 33
BLACK
ЧЕРНЫЙ

D HUMBROL 64
LIGHT GREY
СВЕТЛО СЕРЫЙ

E HUMBROL 101
MID GREEN
СРЕДНЕ ЗЕЛЕНый

F HUMBROL 27003
POLISHED STEEL
ПОЛИР. СТАЛЬ

G HUMBROL 87
GREY
СЕРЫЙ

H HUMBROL 65
AIRCRAFT BLUE
СВЕТЛО ГОЛУБОЙ

I HUMBROL 63
SAND
ПЕСОЧНЫЙ

J HUMBROL 84
MID STONE
КОРИЧНЕВый

K HUMBROL 186
BROWN
ТЕМНО КОРИЧНЕВый

DECALS FOR TWO VERSIONS
OF COLOURING
ДЕКАЛЬ ДЛЯ ДВУХ
ВАРИАНТОВ ОКРАСКИ



98 DETAILS FOR ASSEMBLY OF ONE MODEL
98 ДЕТАЛЕЙ ДЛЯ СБОРКИ ОДНОЙ МОДЕЛИ

PARTS NOT FOR USE
ПРИ СБОРКЕ НЕ ИСПОЛЬЗУЮТСЯ

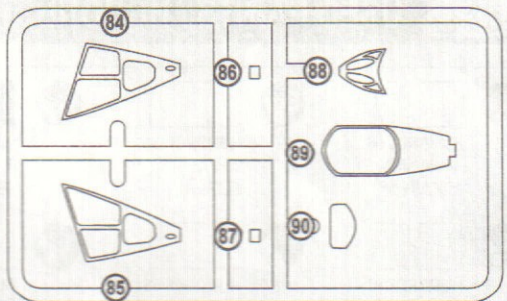
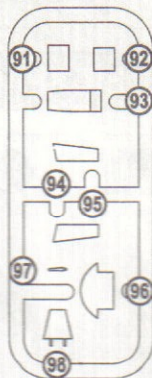
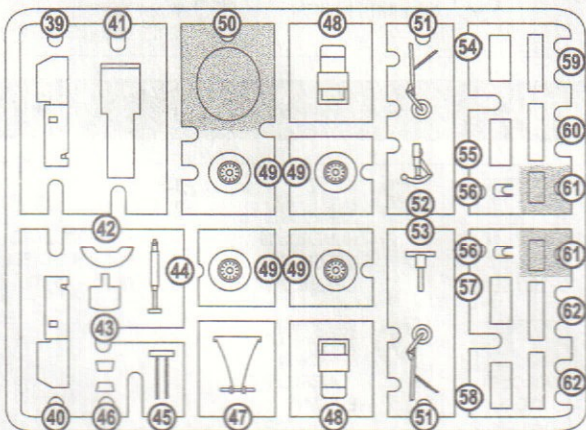
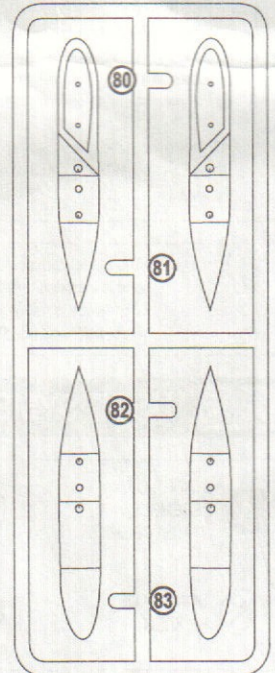
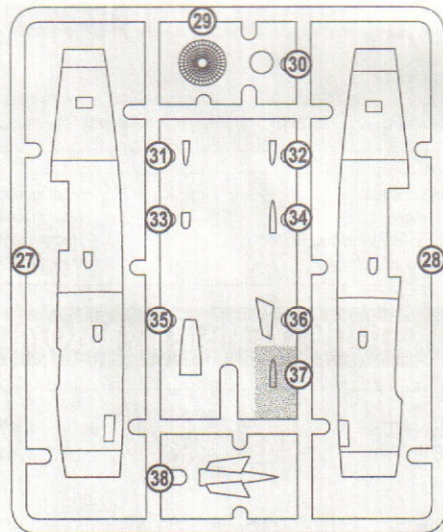
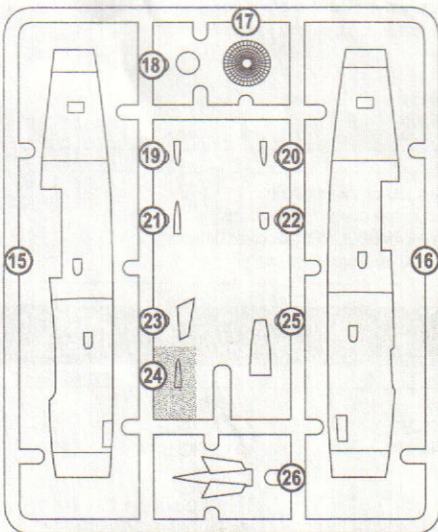
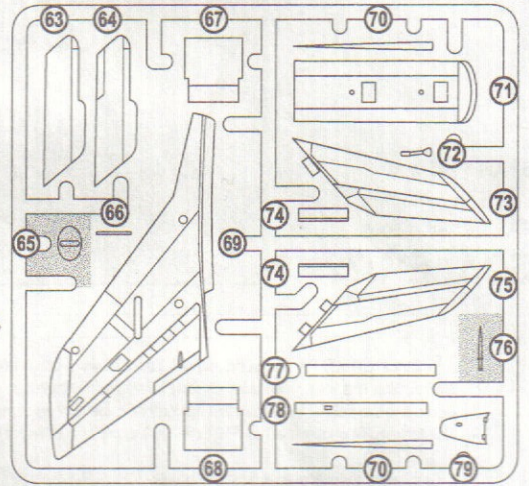
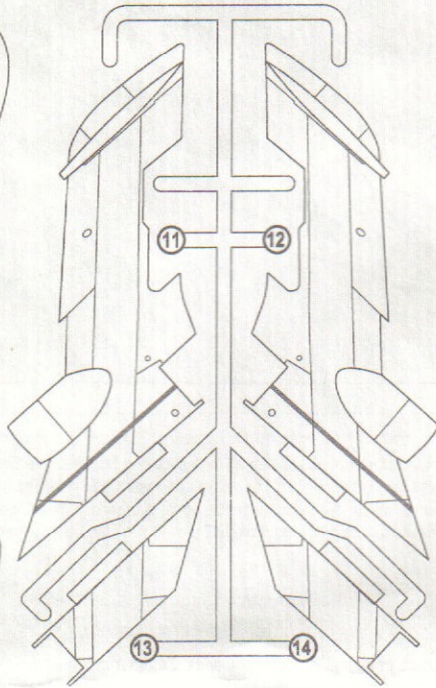
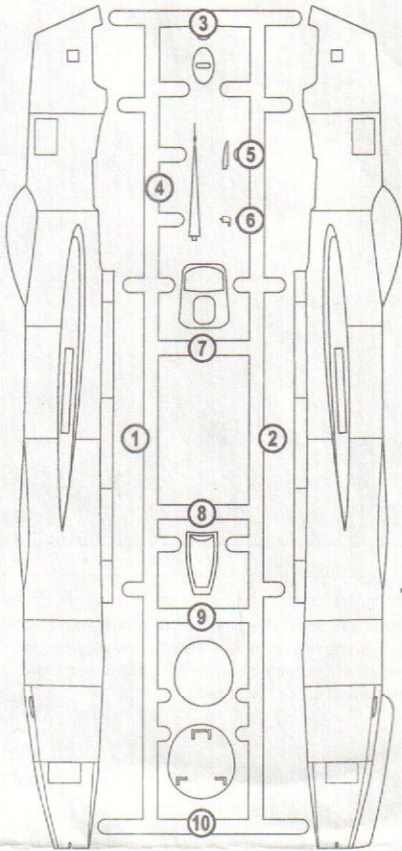

1 46 48 71 72 77 78 96

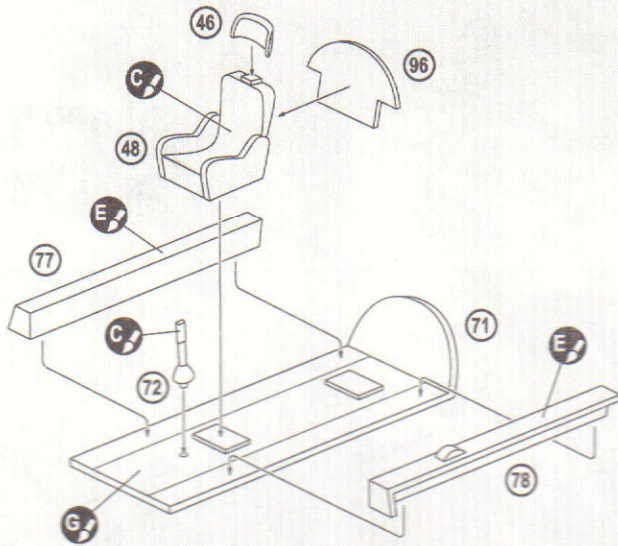

2 39 40 41

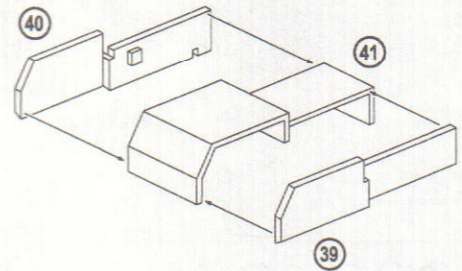

3 1 2 3 8 9 10 42 43 46 48 79 91 92 1 2

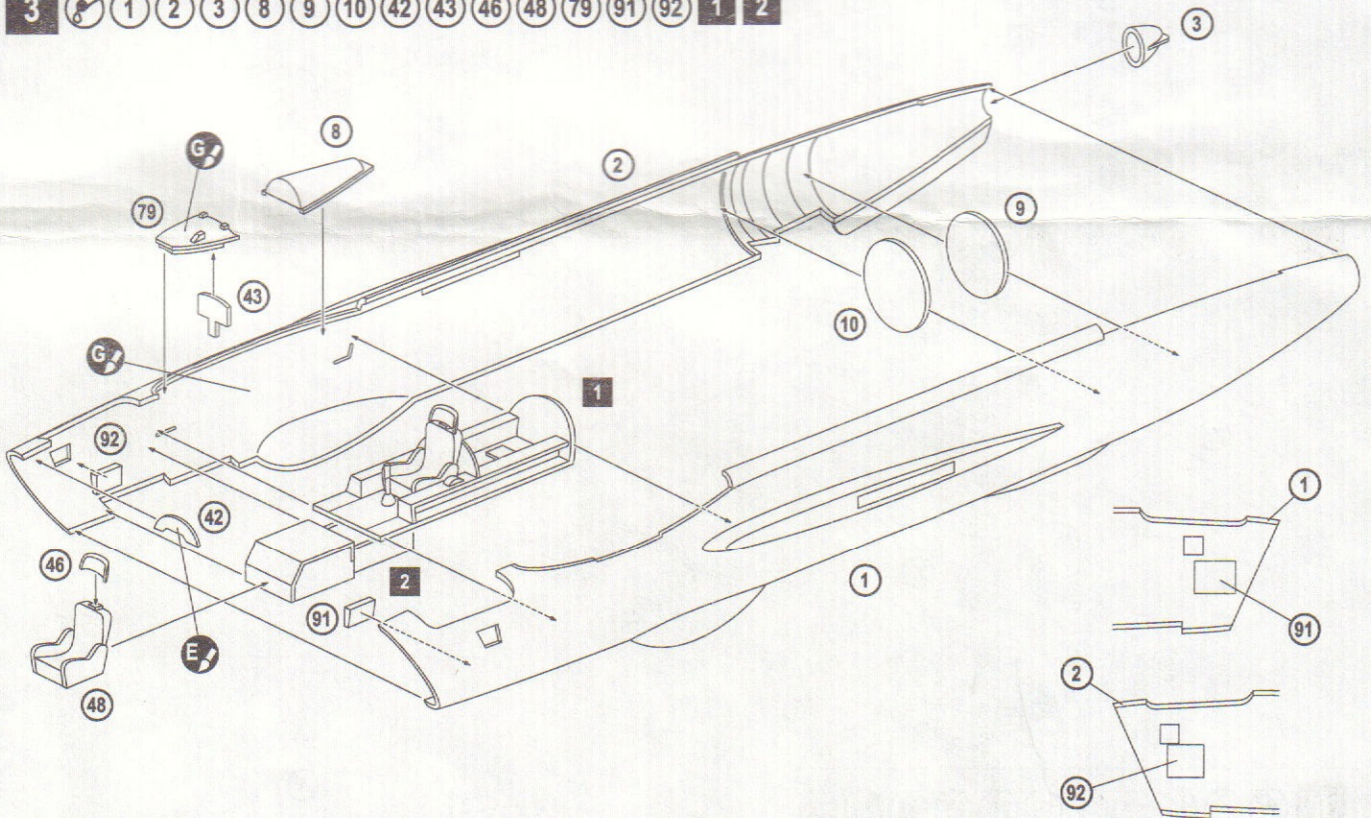

4 4 84 85 93 94 95

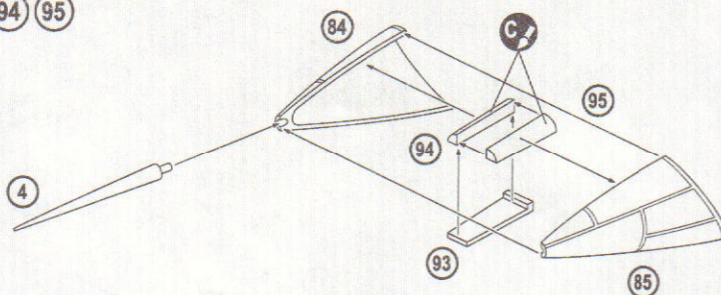

5

12 13 33 64 67 74

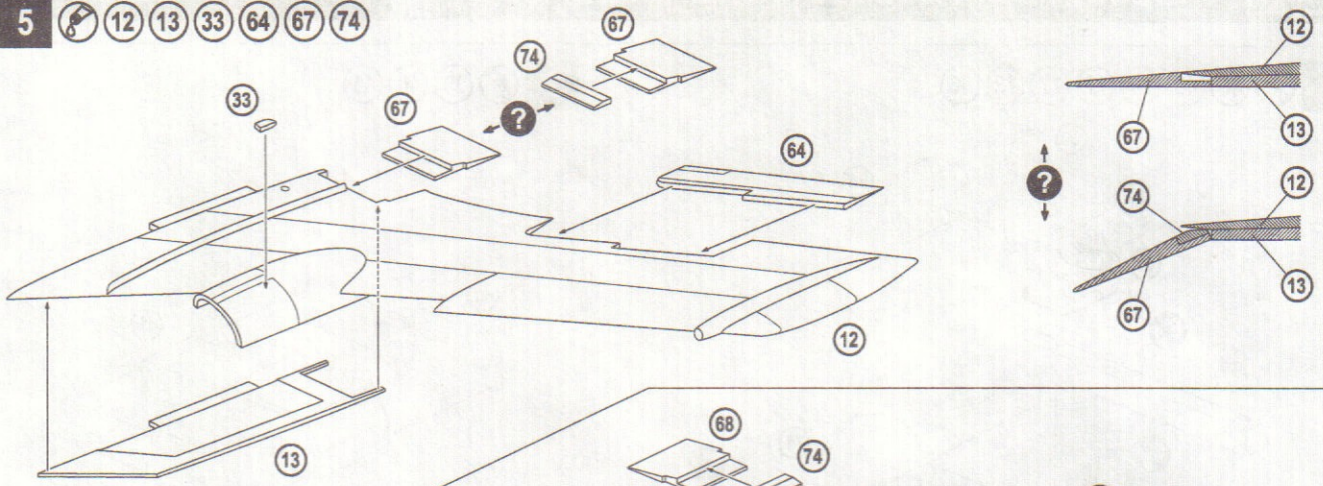

6

11 14 22 63 68 74

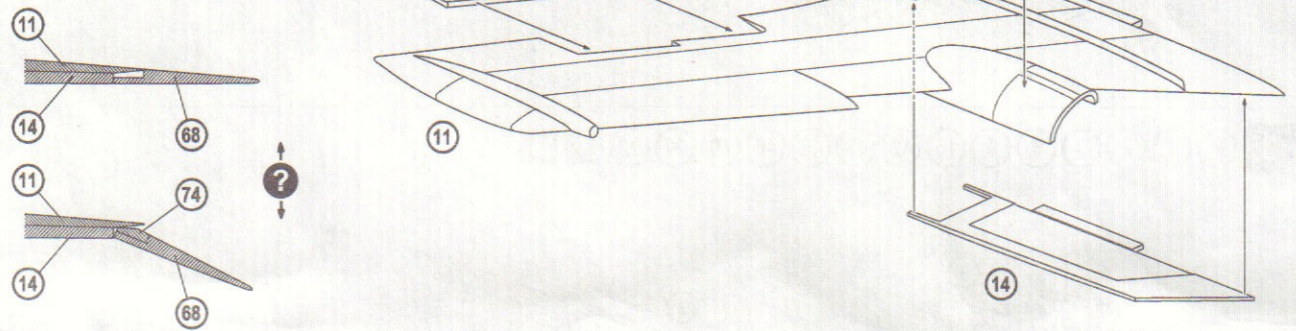

7

27 28 29 30 31 32 34 35 36 38

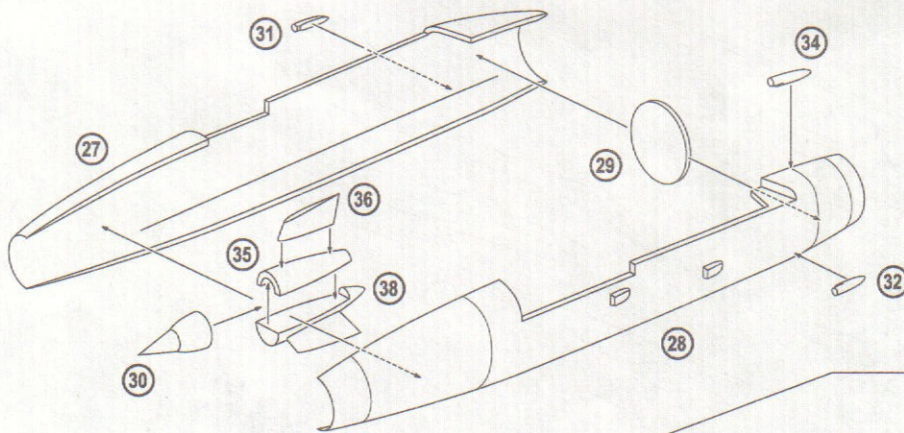

8

15 16 17 18 19 20 21 23 25 26

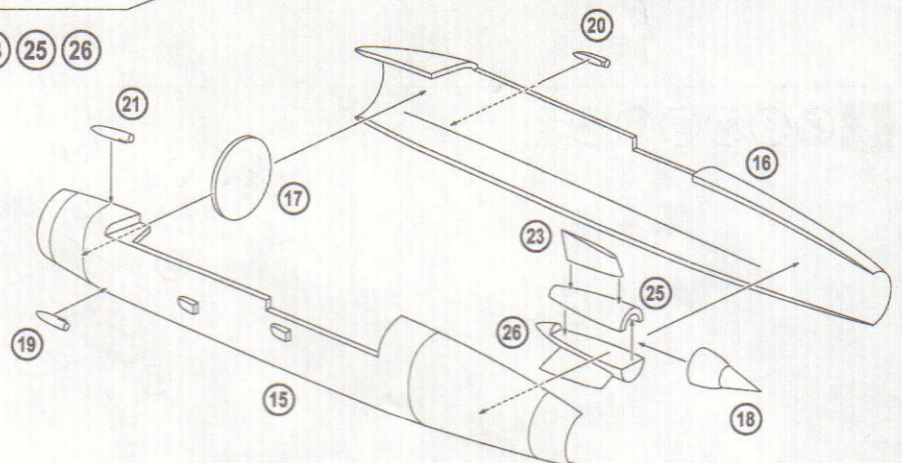

9 7 66 69 73 75 86 87 88 89 90 3 4 5 6 7 8

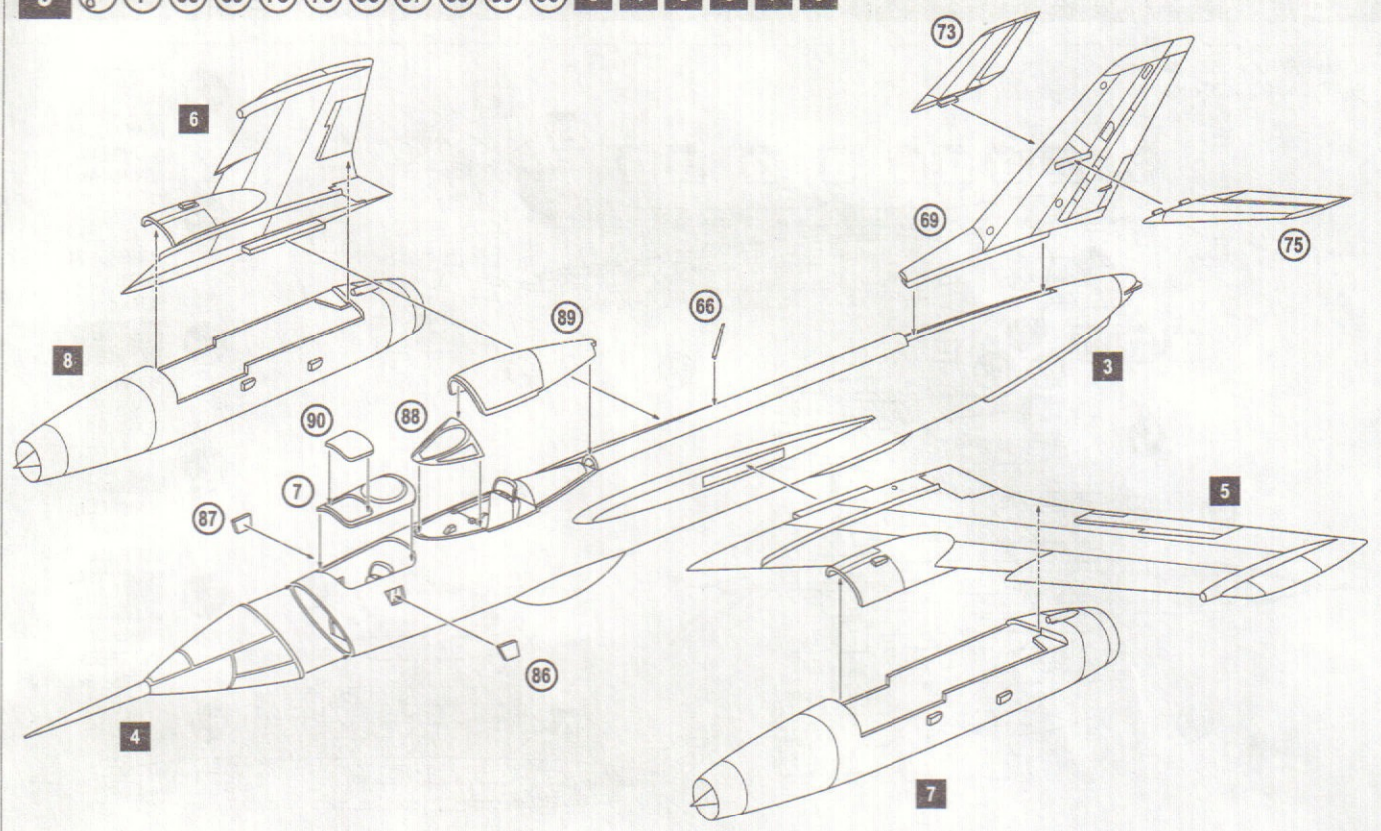

10 5 6 44 45 47 4x 49 2x 51 52 53 54 55 2x 56
57 58 59 60 2x 62 2x 70 80 81 82 83 97 98 9

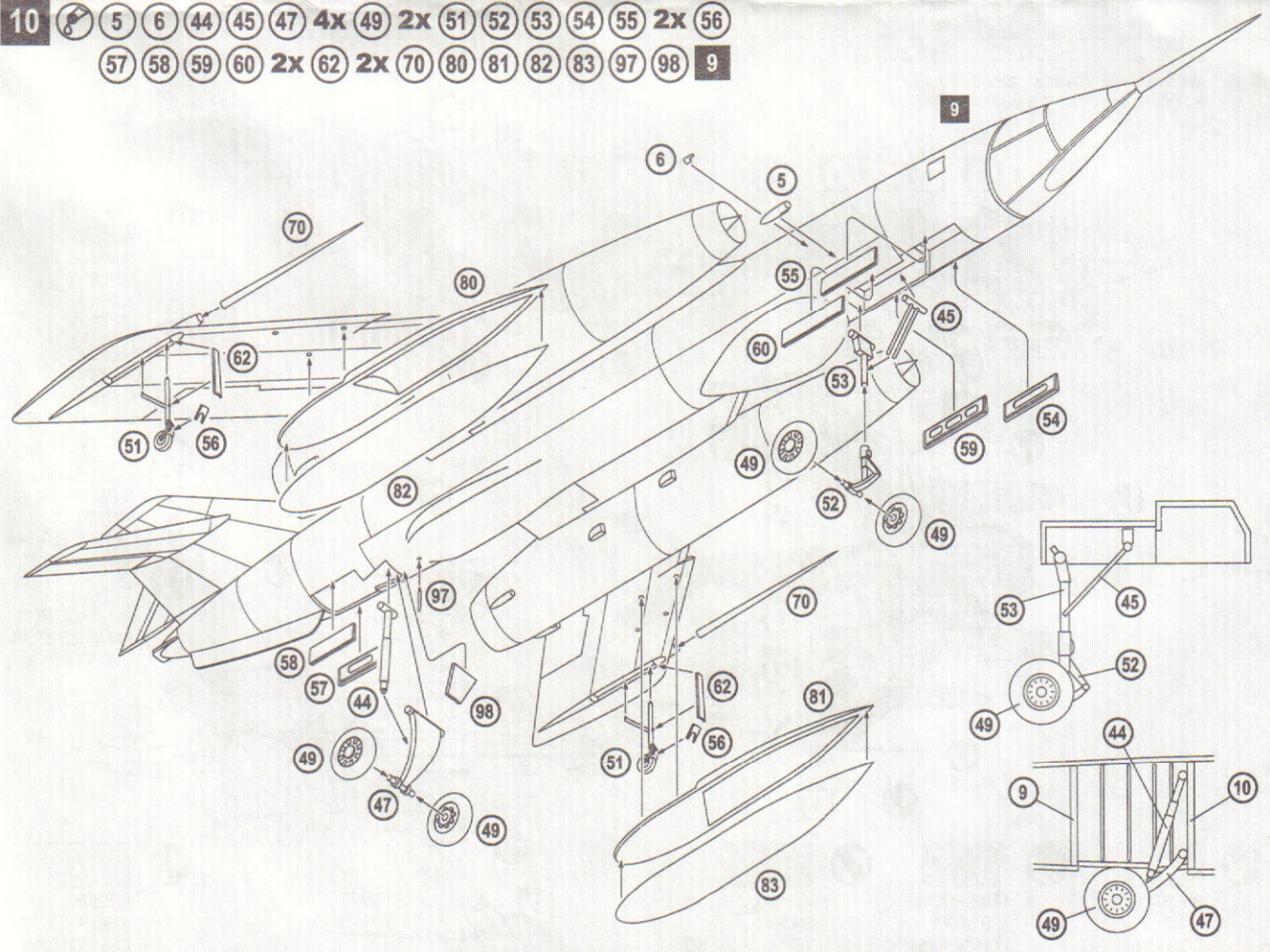

Yak-28R, Air Force USSR, 80 years
 Як-28Р, ВВС СССР, 80-е года

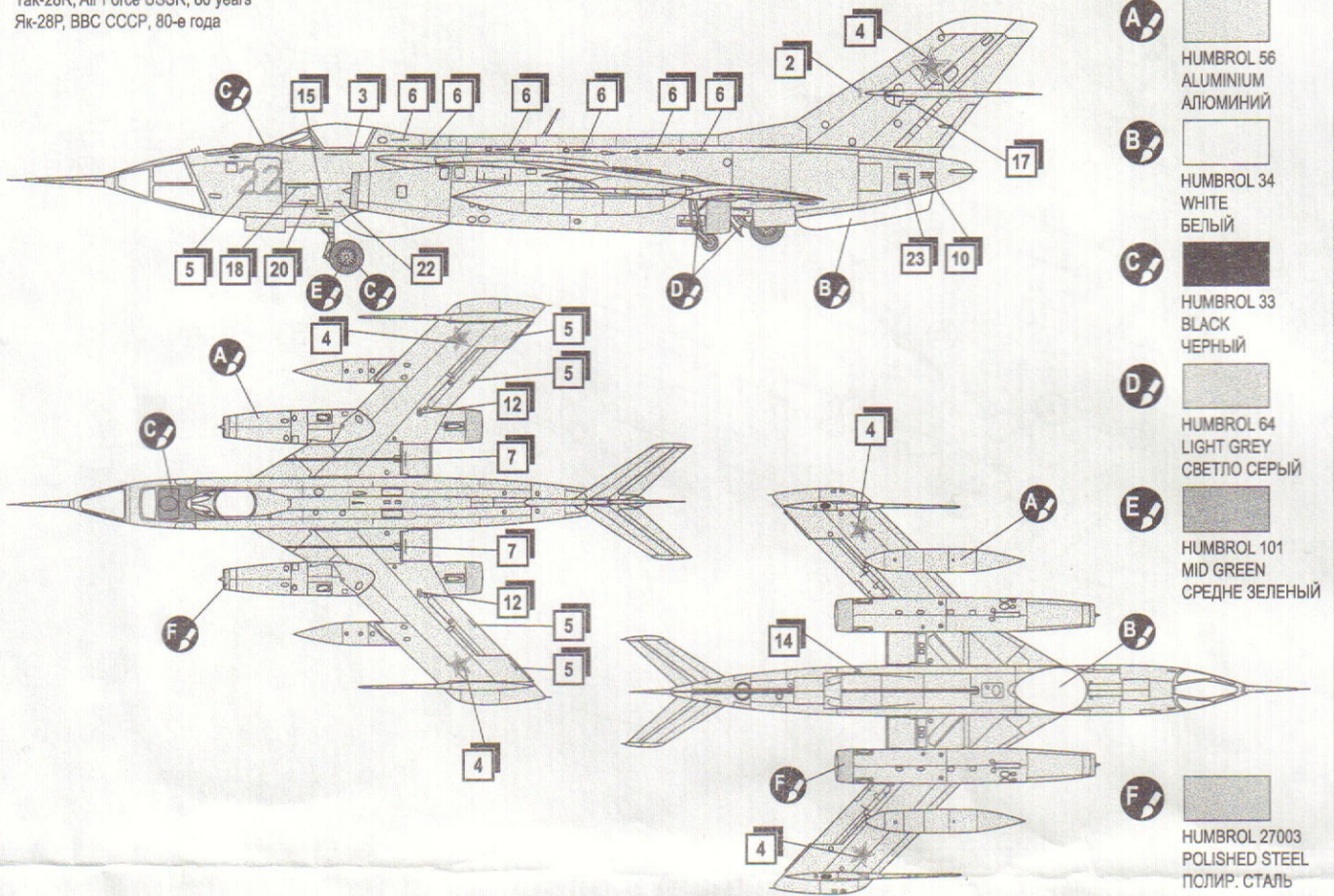

Yak-28R, Air Force USSR, Afganistan, 1979-80 years
 Як-28Р, ВВС СССР, 39-й ОРАП, Афганистан, 1979-80 гг

