

Amodel

ДИ 6 Ш

Двухместный истребитель ДИ 6 был создан в 1934 году в ЦКБ-1 завода имени В. Р. Менжинского группой конструкторов, возглавляемых С. А. Кочергиным и В. П. Яценко. Еще в период разработки двухместного истребителя в стенах ЦКБ-ЦАГИ Яценко задался целью создать такую машину, которая по своим параметрам и, главное, по боевым качествам была бы не хуже одноместной. Он четко определил недостатки компоновочных схем, предшествующих самолетов и сконцентрировал в ДИ 6 все самое лучшее и прогрессивное. ДИ 6 оказался первым в мире бипланом с убираемым шасси, имел кольцевой капот для двигателя, зализы крыла с фюзеляжем, закрытую кабину стрелка с выдвигаемым пулеметом а самое главное был в габаритах самолета И 15, не отличаясь существенно и по весу. Вооружение ДИ 6 состояло из двух подкрыльевых пулеметов ШКАС и еще одного ШКАСа на шкворневой установке. Модификация ДИ 6 Ш отличалась более низким расположением стабилизаторов и усиленным вооружением (4 пулемета ШКАС в подкрыльевых гондолах). Время по достоинству оценило удачную схему и добротную конструкцию ДИ 6: он успешно применялся в боевых действиях в Монголии, в Финляндии и в начальном периоде ВОВ вплоть до середины 1942 года.

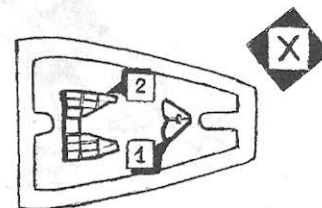
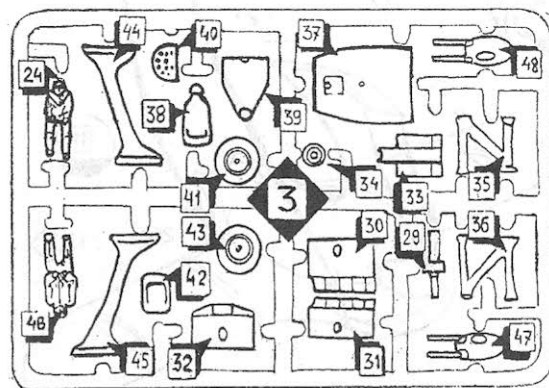
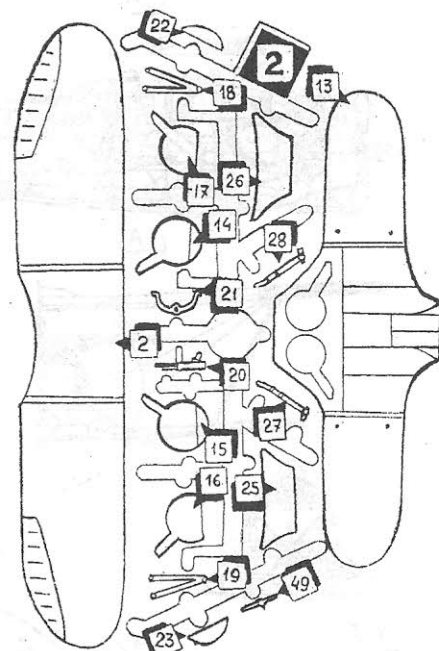
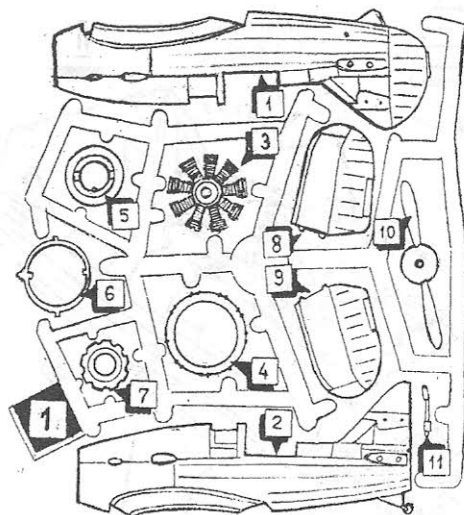
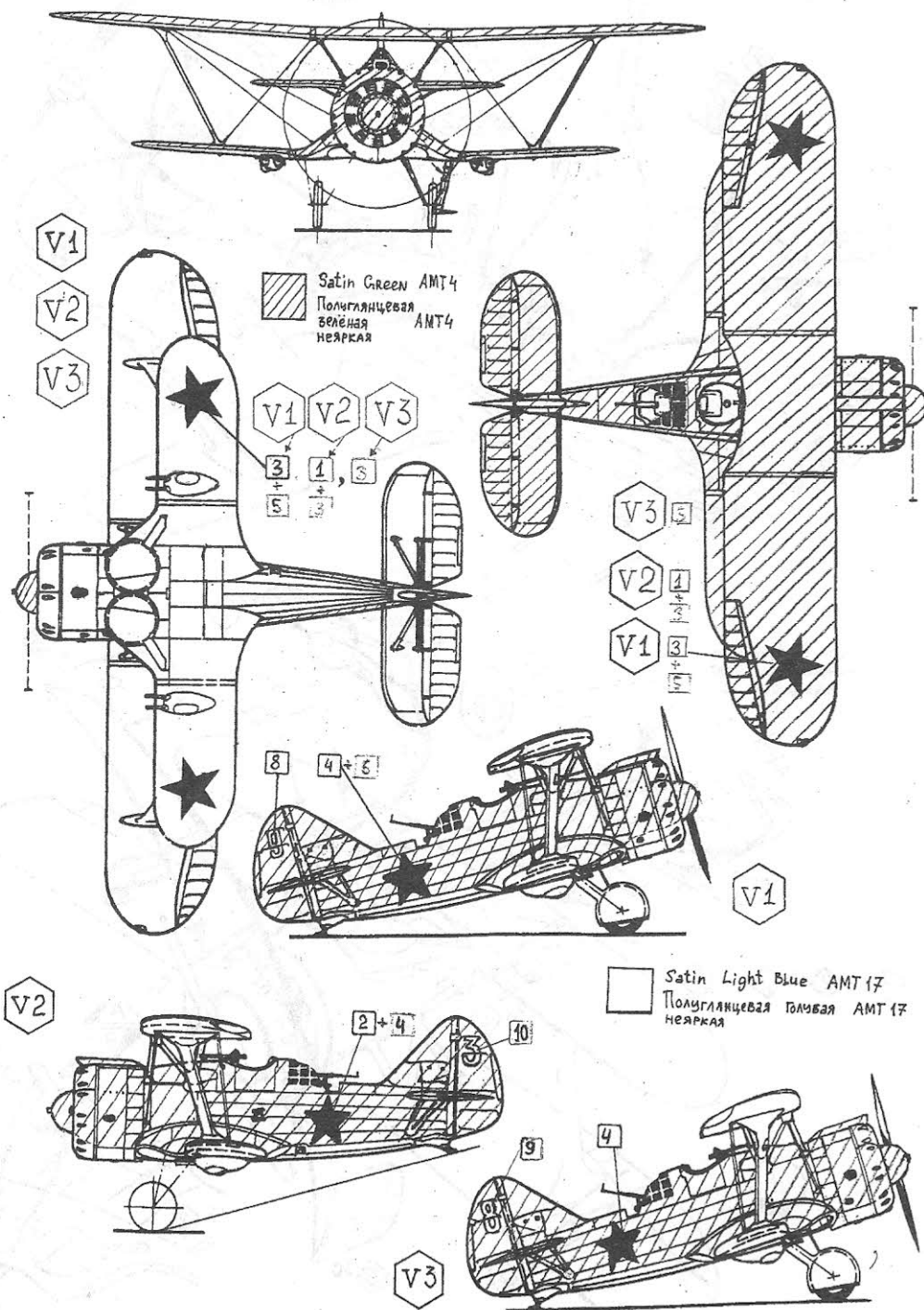

МОДЕЛЬ ВЫПОЛНЕНА ПО ТЕХНОЛОГИИ «SHORT RUN»
И ПРЕДНАЗНАЧЕНА ТОЛЬКО ДЛЯ ОПЫТНЫХ МОДЕЛИСТОВ

