

ИСТОРИЧЕСКАЯ СПРАВКА

Самолет-разведчик Р-1 конструкции Поликарпова Н.Н. строился серийно 1923-1930 гг. Многие машины имели названия тех Обществ Друзей Воздушного Флота, на средства которых они были построены.

Самолеты Р-1 участвовали в перелетах Москва - Тегеран (см. декаль), Москва - Улан-Батор - Пекин - Мукден - Сеул - Тайкю - Хиросима - Окаяма - Токио, в которых продемонстрировали свои высокие летные качества и надежность. Всего построено 2800 самолетов Р-1 и 124 МР-1 (поплавковый вариант).

Технические данные самолета Р-1

Длина	- 9,236 м
Размах крыла	- 14,024 м
Макс. скорость	- 185 км/час
Потолок	- 5000 м
Взлетная масса	- 2217 кг
Двигатель М5	- 400 л.с.

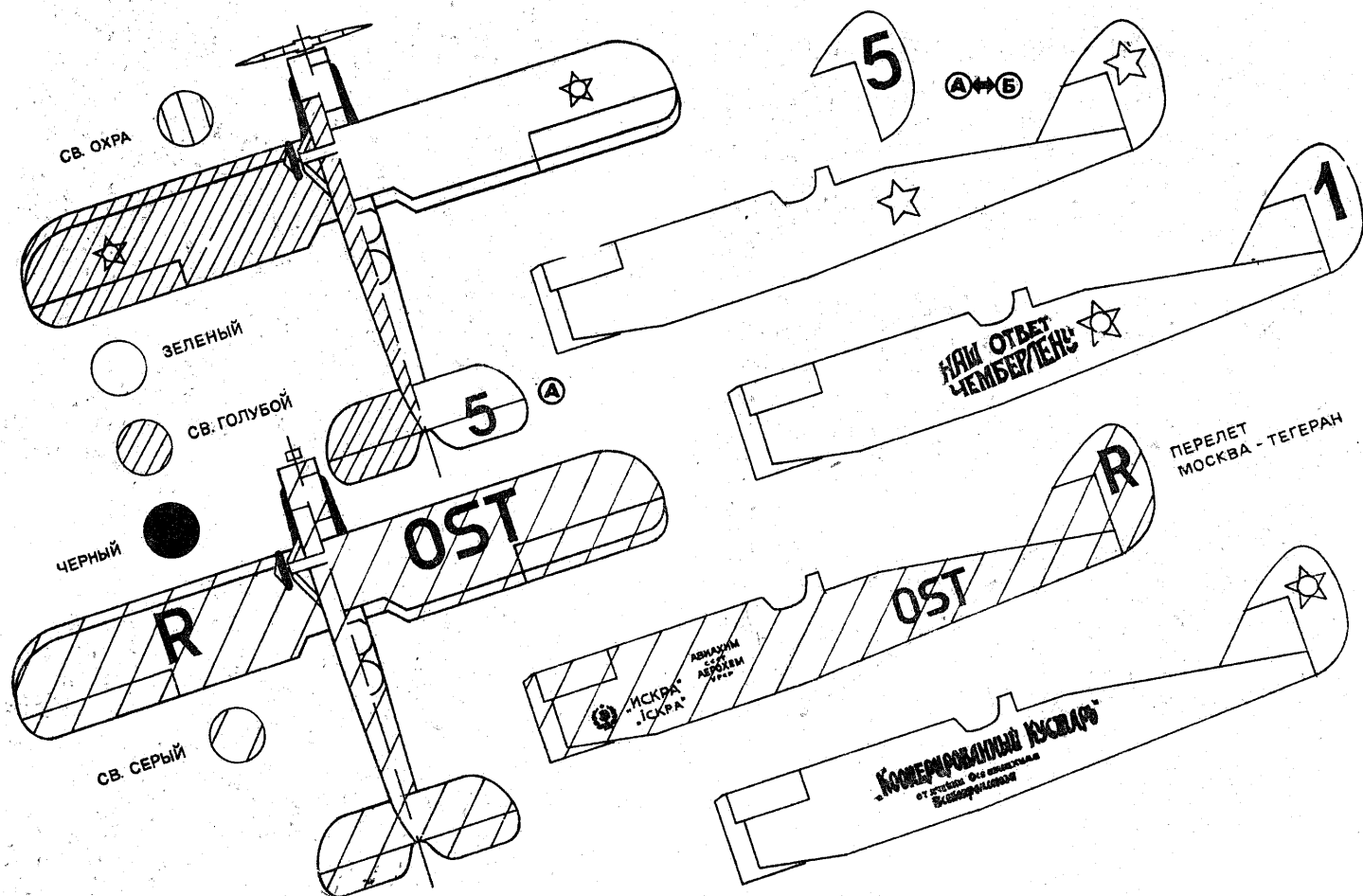

28

34

34

33

29

30

31

32

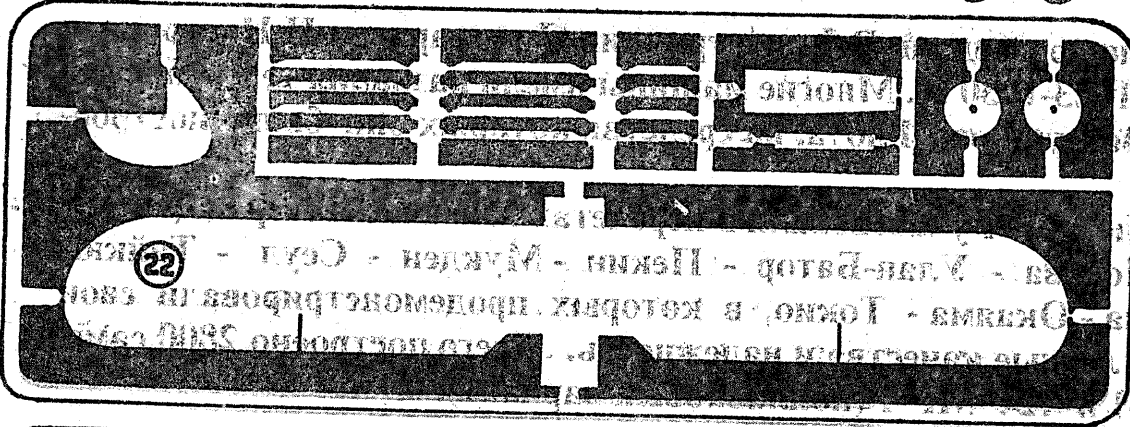

Самолет
 Двухмоторный
 с турбо-пропеллерами
 и автоматическим
 управлением
 полета

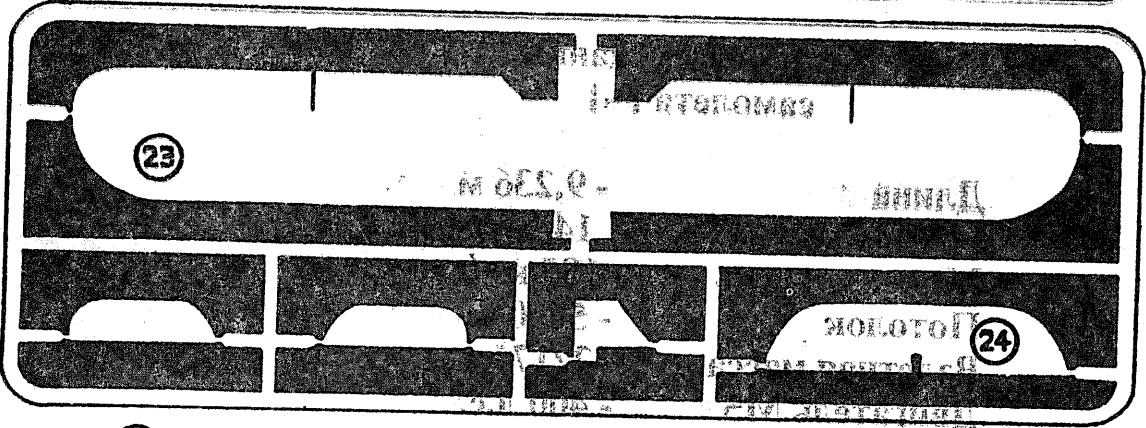

25

26

27

10

11

8

6

3

5

7

14

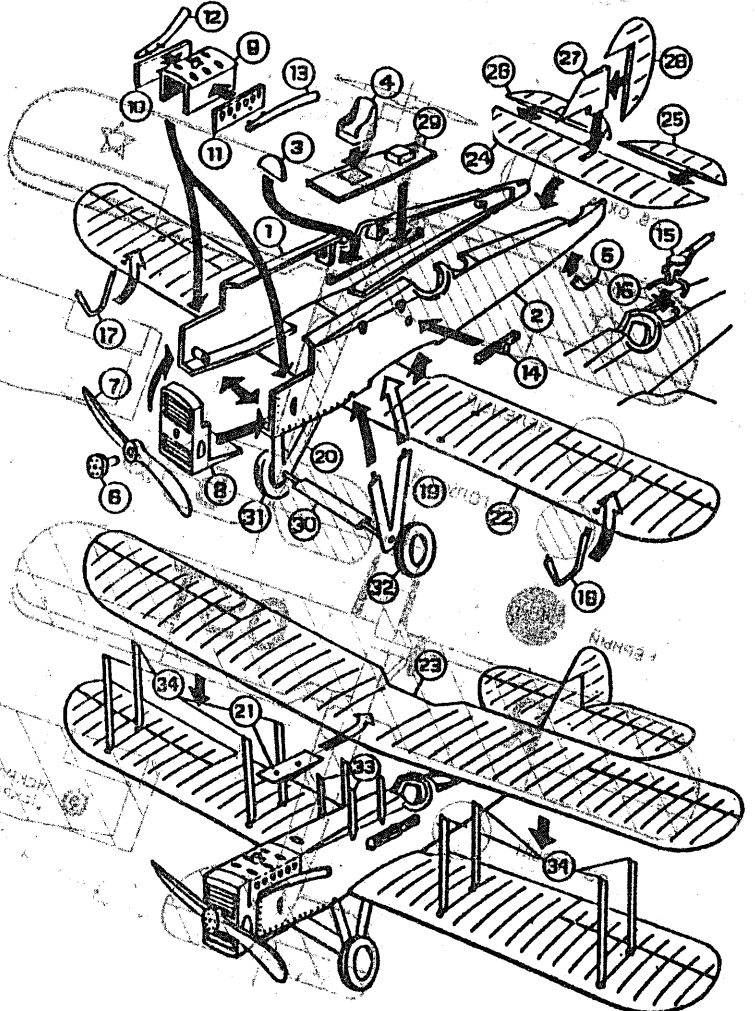
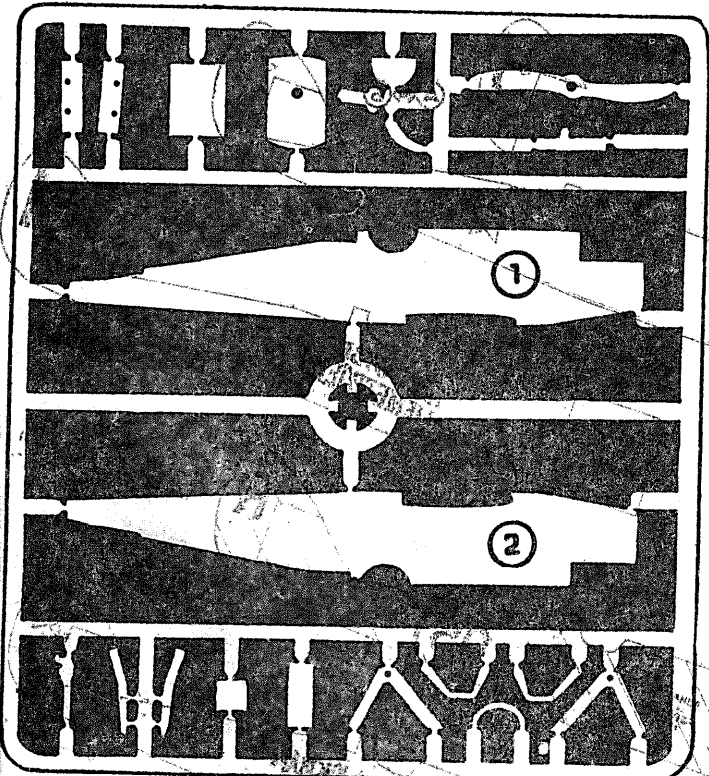

15

12

13

4

21

19

17

16

18

20

Anne & Co.

Полкварос P-1 (Polkvaros P-1)

Scale 1/2
75-5014502D

1 9592442356
1 9592442356

1 9592442356
1 9592442356



OST ISO RR 70
OST ISO RR 70
OST ISO RR 70
OST ISO RR 70

КООПЕРИРОВАННЫЙ КУСТАРЬ
от Анжели Ого обрешкина
Веклопроект

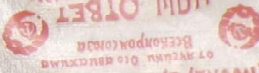

НАШ ОТВЕТ
ЧЕМБЕРЛЕНУ
ИСКРА

НАШ ОТВЕТ
ЧЕМБЕРЛЕНУ
ИСКРА

COPYRIGHT © 1995, ANNALCO
Designed and Printed in RUSSIA, St. Petersburg
Distributed by Hobby Center St. Petersburg
Navy Museum, St. Petersburg, RUSSIA, Phone: 7-812-556-3095